

# 如何回答慕道友的问题

1. 科学时代、哪里有神？请证明神的存在。
2. 请作宗教比较、为何一定要信耶稣(基督教)?
3. 科学与信仰冲突吗？是创造论还是进化论正确？
4. 圣经可靠吗？有真理吗？什么是真理？
5. 基督教的“罪”如何定义？人人都有罪吗？有罪如何得赎？
6. 耶稣是谁？跟我有何关系？
7. 信主有什么好处？基督徒的今生与来生观如何？不信主有什么坏处？
8. 基督徒的“三观：世界观、价值观、人生观”如何？
9. 如何成为基督徒？
- 10.其他

1. 科学时代、哪里有神？请证明神的存在。

答：全球有89%以上的人相信有神，22亿的基督徒，占全世界人口的1/3，也就是说三个人当中、就有一个人是基督徒，虽然我们不知道有多少人是真基督徒，但这是全世界最大的一个群体，所以要证明神的存在、就是听这群基督徒信主的见证；神是个灵、要认识这位真神是通过：

1. 圣经-神的话

2. 信心

「人非有信，就不能得神的喜悦；因为到神面前来的人必须信有神，且信他赏赐那寻求他的人。」希伯来书 11:6

「从来没有人看见神，只有在父怀里的独生子将他表明出来。」约翰福音 1:18

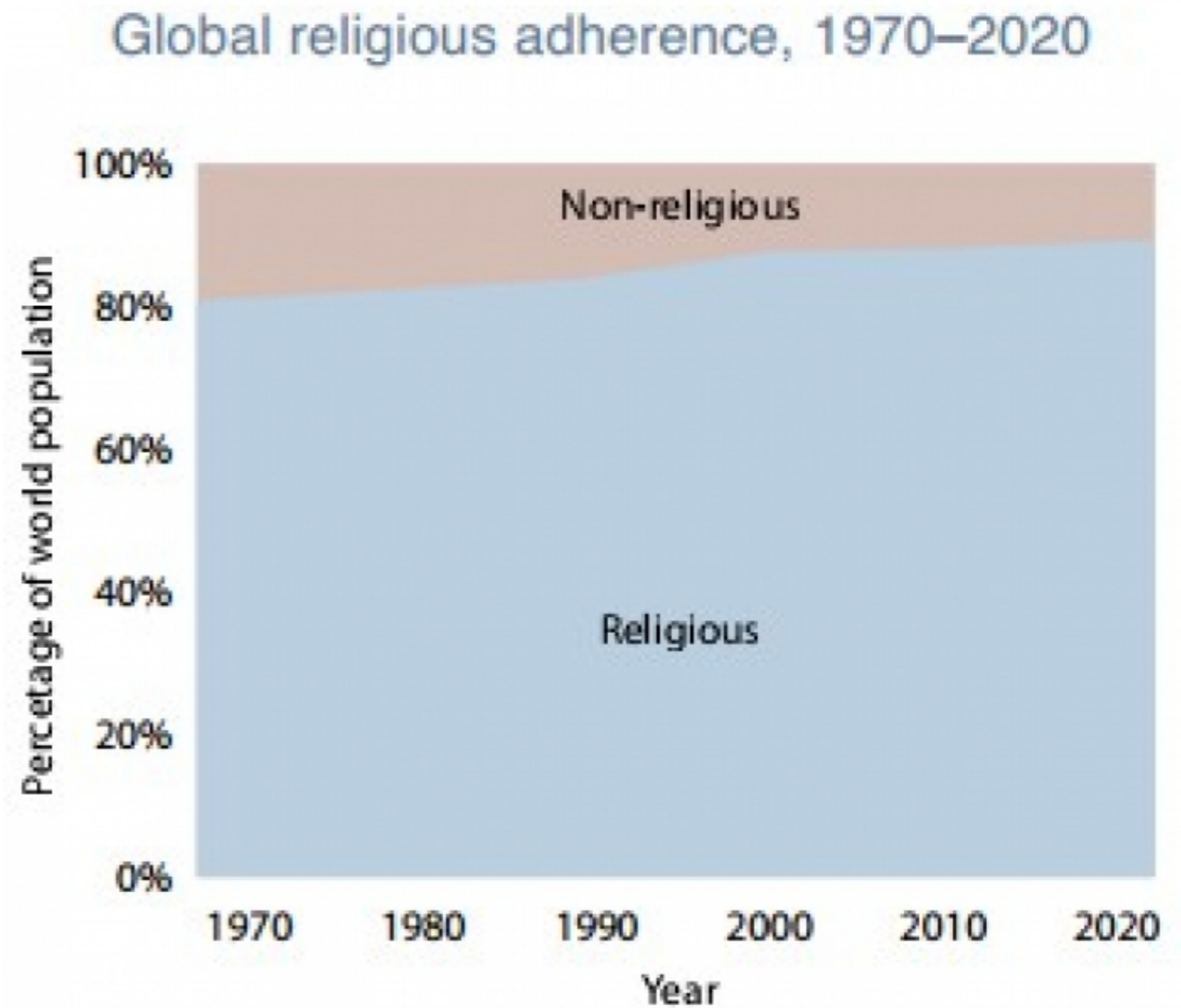
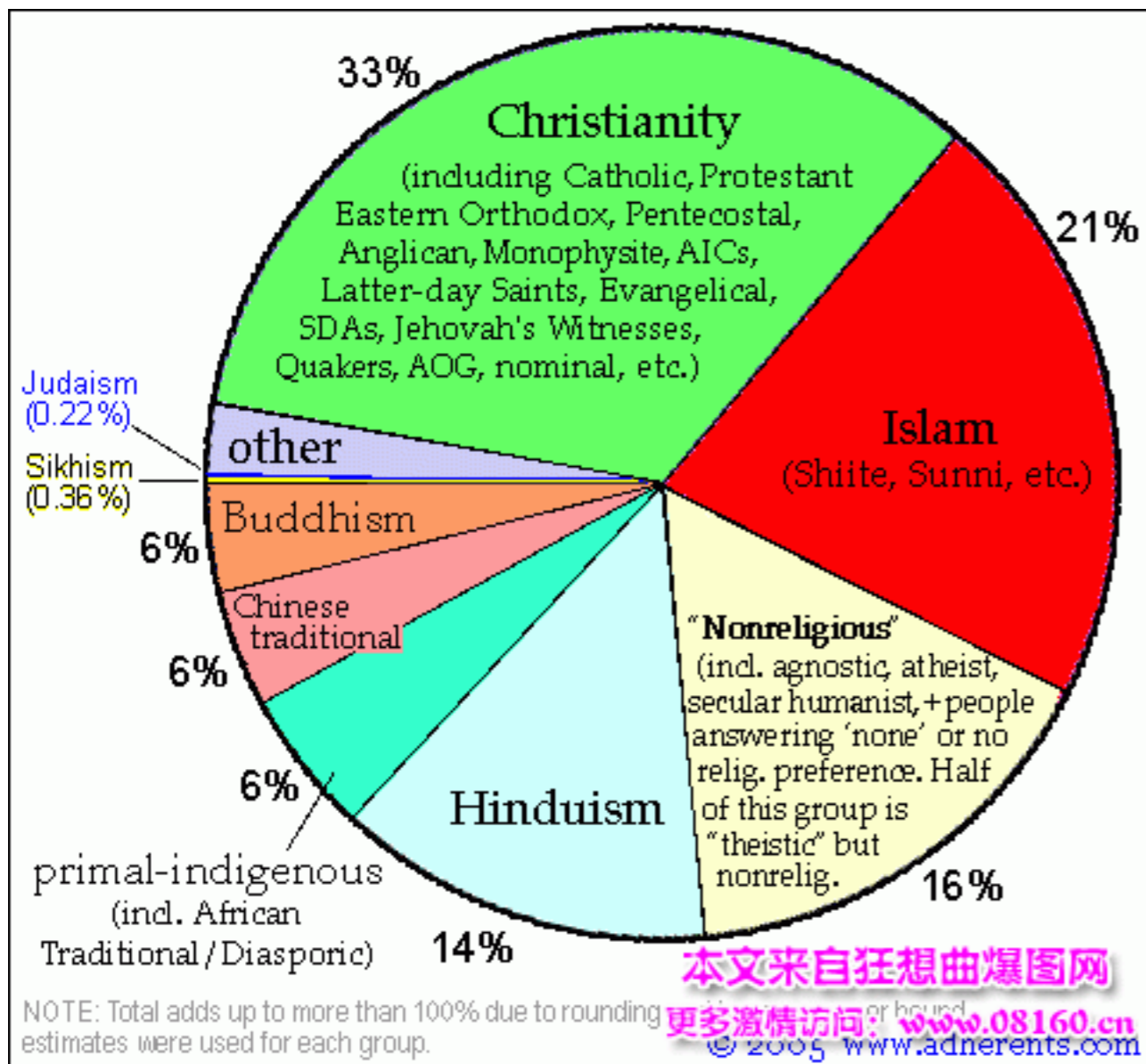

一项新的研究表明，世界上有宗教信仰的人口比例持续增长，预计到2020年将接近90%，而这种持续增长较大程度上归结于中国宗教的持续回潮。

全球基督教研究中心（Study of Global Christianity）在美国一神学院做了题为“全球下的基督教，1970-2020：社会、宗教和使命”（Christianity in its Global Context, 1970–2020: Society, Religion, and Mission）的研究报告。报告表明，世界宗教人口比例从1970年的80%增加到2010年的88%，预计到2020年将接近90%。

这项调查说，佛教、基督教和其他宗教在中国不断复兴，基督教在东欧持续发展，这些是导致2020年全球宗教信仰人口比例不断增加的重要因素。

1970年，世界不可知论者和无神论者人群占世界总人口的19.2%，1991年苏联解体后，大量的非宗教分群又回归其宗教信仰中。报告分析说，西方国家无神论者和不可知论者的数量不断上升，但中国日前多种宗教增长，将会促进未来宗教人口比例的持续增长。



# 神存在的真实性

罗马书 1:19,20

「神的事情，人所能知道的，原显明在人心里，因为神已经给他们显明。」

自从造天地以来，神的永能和神性是明明可知的，虽是眼不能见，但借着所造之物就可以晓得，叫人无可推诿。」

证明神的存在、我是用下面四个思路来说明：

1. 一般启示：神创造的宇宙何等井然有序.
2. 特殊启示：圣经 - 神接着历代先知向人说话.
3. 亲自启示：耶稣两千年前来到世间、向人展示真神的属性与真理.
4. 信徒见证：现今三分之一的世人（20多亿的人）是基督徒.

共搜索到相关经文298条

赛7:7 所以主**耶和华如此说**：这所谋的必立不住，也不得成就。

赛10:24 所以主万军之**耶和华如此说**：“住锡安我的百姓啊，亚述王虽然用棍击打你，又照埃及的样子举杖攻击你，你却不要怕他。”

赛28:16 所以主**耶和华如此说**：“看哪，我在锡安放一块石头作为根基，是试验过的石头，是稳固根基，宝贵的房角石，信靠的人必不着急。”

赛37:6 以赛亚对他们说：“要这样对你们的主人说，**耶和华如此说**：‘你听见亚述王的仆人亵渎我的话，不要惧怕。’

赛38:1 那时希西家病得要死，亚摩斯的儿子先知以赛亚去见他，对他说：“**耶和华如此说**：你当留遗命与你的家，因为你必死不能活了。”

赛43:18 **耶和华如此说**：“你们不要记念从前的事，也不要思想古时的事。”

赛44:2 造作你，又从你出胎造就你，并要帮助你的**耶和华如此说**：“我的仆人雅各、我所拣选的耶书仑哪，不要害怕！”

赛44:6 耶和华以色列的君、以色列的救赎主万军之**耶和华如此说**：“我是首先的，我是末后的，除我以外再没有真神。”

赛44:24 从你出胎，造就你的救赎主**耶和华如此说**：“我耶和华是创造万物的，是独自铺张诸天、铺开大地的。（谁与我同在呢？）”

赛45:14 **耶和华如此说**：“埃及劳碌得来的和古实的货物必归你，身量高大的西巴人必投降你，也

共搜索到相关经文298条

结2:4 这众子面无愧耻，心里刚硬。我差你往他们那里去，你要对他们说：‘主**耶和华如此说**。’

结3:27 但我对你说话的时候，必使你开口，你就要对他们说：‘主**耶和华如此说**。’听的可以听，不听的任他不听，因为他们是悖逆之家。”

结5:5 主**耶和华如此说**：“这就是耶路撒冷。我曾将她安置在列邦之中，列国都在她的四围。”

结5:7 所以主**耶和华如此说**：因为你们纷争过于四围的列国，也不遵行我的律例，谨守我的典章，并以遵从四围列国的恶规尚不满意。”

结5:8 所以主**耶和华如此说**：看哪，我与你反对，必在列国的眼前，在你中间，施行审判。”

结6:11 主**耶和华如此说**：“你当拍手顿足，说：哀哉！以色列家行这一切可憎的恶事，他们必倒在刀剑、饥荒、瘟疫之下。”

结7:5 主**耶和华如此说**：“有一灾，独有一灾，看哪，临近了！”

结11:5 耶和华的灵降在我身上，对我说：“你当说，**耶和华如此说**：以色列家啊，你们口中所说的，心里所想的，我都知道。”

结11:7 所以主**耶和华如此说**：你们杀在城中的人就是肉，这城就是锅，你们却要从其中被带出去。”

结11:16 所以你当说：‘**耶和华如此说**：我虽将以色列全家远远迁移到列国中，将他们分散在列邦内，我还要在他们所到的列邦，暂作他们的圣所。’

共搜索到相关经文298条

摩3:12 **耶和华如此说**：“牧人怎样从狮子口中回两条羊腿或半个耳朵，住撒玛利亚的以色列人躺卧在床角上，或铺绣花毯的榻上，他们得不过如此。”

摩5:3 主**耶和华如此说**：“以色列家的城发出兵的，只剩一百；发出一百的，只剩十个。”

摩7:17 所以**耶和华如此说**：‘你的妻子必在城妓女，你的儿女必倒在刀下；你的地必有人子量了分取，你自己必死在污秽之地。以色列人定被掳去离开本地。’”

弥2:3 所以**耶和华如此说**：“我筹划灾祸降与族，这祸在你们的颈项上不能解脱，你们也昂首而行，因为这时势是恶的。”

弥3:5 论到使我民走差路的先知，他们牙齿不嚼的，他们就呼喊说：“平安了！”凡不供给吃的，他们就预备攻击他（“预备攻击他”或作“说必遭遇刀兵”）。**耶和华如此说**：

鸿1:12 **耶和华如此说**：“尼尼微虽然势力充足，人数繁多，也被剪除，归于无有。犹大啊，虽然使你受苦，却不再使你受苦。”

该1:2 万军之**耶和华如此说**：“这百姓说，建耶和华殿的时候尚未来到。”

该1:5 现在万军之**耶和华如此说**：你们要省察自己的行为。”

该1:7 万军之**耶和华如此说**：“你们要省察自己的行为。”

该2:6 万军之**耶和华如此说**：过不多时，我必

## 一、神的普遍启示

1. 井然有序的宇宙
2. 地球本身是设计的证明
3. 奇妙的生物界

## 二、灵性世界

1. 目睹鬼附身的经历
2. 美国心脏科权威的书 - 罗林斯 (Maurice Rawlings) 的著作《死—怎么回事?》 (Beyond Death-sDoor)

## 三、人类的道德律和崇拜神的自然倾向

1. 人类良心、道德律的一致

## 四、神的特殊启示

## 五、直接证据—神曾访问过我们星球

大家也许知道帕斯卡 (Blaise Pascal) 是法国的数学家、物理学家和哲学家，近代概率论的奠基者；国际压强单位是帕斯卡，就是为着纪念他率先提出描述液体压强性质的帕斯卡定律；在电脑领域里，一九七一年面世的帕斯卡语言，也是纪念他设计制造了世界上第一架机械式的计算装置。帕斯卡在他撰写的思想录里，讨论人生的苦难和对神的信仰，留给世人一句名言，说，“人只不过是一根芦苇，是自然界里最脆弱的一个东西。但他是一根有思想的芦苇。”他又说，“**在每一个人的深处都有一个神塑造的空间，这个空间只有耶稣基督才能填满。**”这是帕斯卡的见证。

# 客观事实：耶稣是...

1. 全世界三分之一的人信奉耶稣是真神。
2. 人类历史时间轴的原点，划时代的人物。
3. 全世界最畅销的书是“圣经”，主角是耶稣。
4. 世界历史上最具有影响力的人是谁？耶稣！

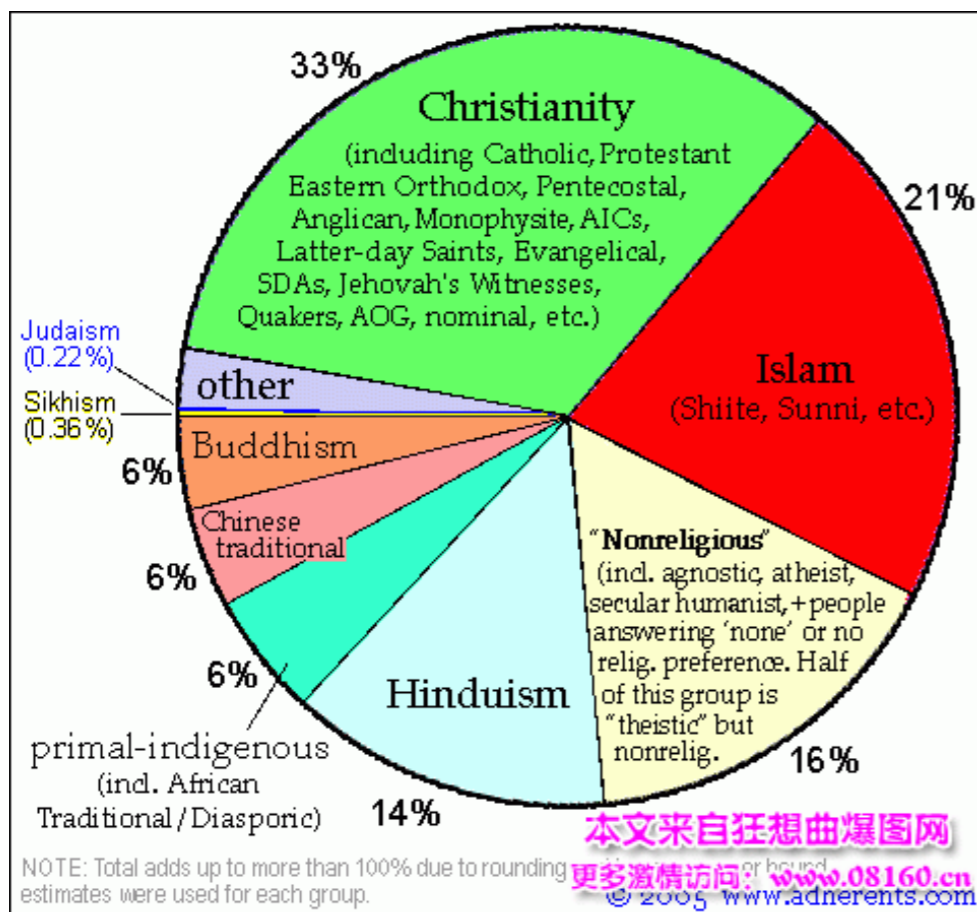

## 耶稣诞生那年定义为公元元年

B.C. =  
Before  
Christ  
= 主前

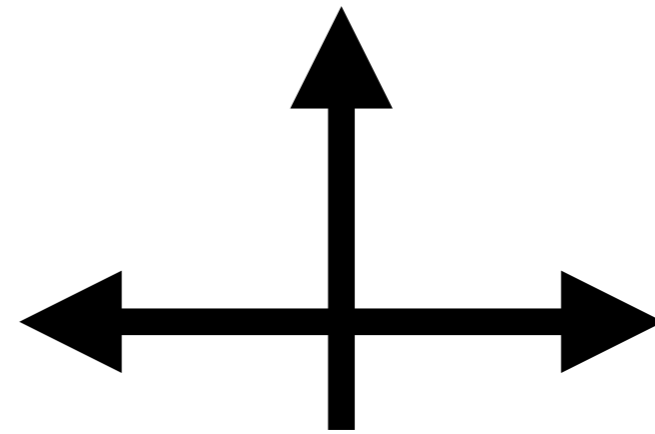

A.D. =  
In the  
year of  
Lord  
= 主后

今年是**主后2020**年

A.D.是缩写词 =Anno Domini(=in the year of our Lord) (拉丁文)



## 2. 请作宗教比较、为何一定要信耶稣(基督教)?

答：基督教与“宗教”的区别：

### 1· 基督教不是宗教

(1) 基督教本身不是宗教。

- ① 其它宗教的神都是假的，惟有基督教的神是真神。
- ② 其它宗教没有救主，只有基督教有救主，其它宗教都是“教主”。
- ③ 其它宗教是“自救”，基督教是“得救”。各教都是要人靠行为得救，惟有基督教是“因信得救”。宗教不能救人。
- ④ 基督教是由神启示的：其它各教是人为的宗教，是由人的追寻、思索、默想而成，惟有**基督教是建于神启示**之上的。基督教与其它宗教不是程度上的差别，而是质的区别，基督教不是由原始的宗教演变成高级宗教。基督教不是哲学、世智、伦理，而是神的启示，神的救法。

(2) 基督教对于世界来说算是宗教，因为：

- ① 基督教有神：世人分两等，有神与无神。宗教都是有神的信仰，世人看基督教就是“宗教”之一。
- ② 基督教有经典：各教都是根据它们的经典而行，基督教是根据新旧约圣经而行。
- ③ 基督教是个聚会的宗教：各宗教都有它们崇拜的仪式。基督教特别注重聚会，基督教不是个人自修的宗教，而是聚会的宗教。

## 2· 基督教讲福音，宗教是讲工作，叫人行善

宗教的学说是以理论为主，一般宗教创立人与他的宗教并没有真实的关系。把释迦牟尼抽去，佛教仍然拥有它的理论体系……。

福音与宗教的对照表：

### 福 音

- (1) 是神所赐的
- (2) 是神为人作事
- (3) 是神寻找人
- (4) 是神藉耶稣降世与罪人接触
- (5) 是好消息
- (6) 是宣告
- (7) 是使人得生命
- (8) 洗净里面
- (9) 力量常新，以神能力拯救
- (10) 只有一个
- (11) 注重“成为”
- (12) 信靠
- (13) 舍弃自己
- (14) 接受、得到

### 宗 教

- (1) 是人为的
- (2) 是人为神作事
- (3) 是人寻找神
- (4) 是人爬到高处，希望遇见神
- (5) 是好议论
- (6) 是劝告
- (7) 使人依然故我
- (8) 粉饰外貌
- (9) 沦为虚伪
- (10) 许多
- (11) 注重“行为”
- (12) 力行
- (13) 爱惜自己
- (14) 试图、达到

基督教就是基督，神以基督赐给人，耶稣不是说我把道路指示你们……，他是说：“我就是道路……”。各教主不敢叫人拜他们，他们也是真理追求者，他们只把自己所得的教导人，法利赛人是引人“入教”（太13: 15， 25<sub>12</sub>，27），惟有耶稣是叫人敬拜他。



不要把基督教跟佛教混为一谈、这是两个截然不同的宗教信仰、基督教相信一个唯一的真神、这位神是创造宇宙万物和人类的神、祂赐给人类和万物生命、祂有胜过死亡的复活大能、这位神将来要使所有人类复活面对神的审判、基督徒是神的儿女、结果是永远与神同在、而佛教是相信自己、不相信神、不相信外力、认为靠自己就能修成正果、变成神仙、完全是不可信、人死了就是死人了、梦想自己可以不需要外力就能复活变成神仙、这是绝对的荒唐-轮回之说。

**真神耶穌復活了、祂的墳墓裡是空的、  
佛死了、沒有復活、佛牙、佛指、佛身、  
舍利子全是死人、而且永遠死了。**

星云大师：佛不是神是人 信仰自己的心健全自己



调御丈夫\_ 6

1楼 2012-6-30



在谈及对宗教的看法时，星云大师说，“我觉得神没有创造人，是人创造神，这个是一个很重要的看法。那么神是什么呢？神其实就是自己心里要它，它才存在的。**佛也不是神，佛是人**，你一定要信仰自己的心，所以要健全自己。”

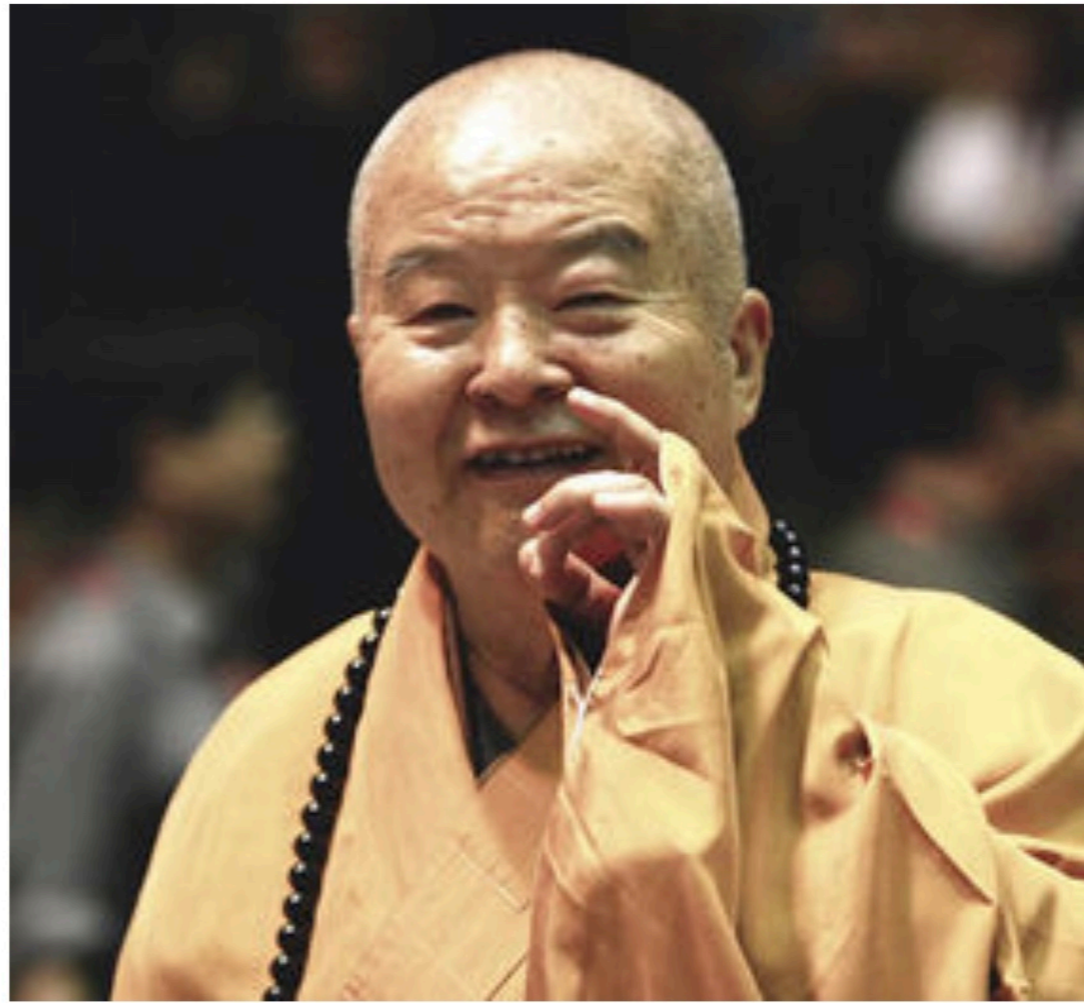

星云大师：佛不是神是人 信仰自己的心健全自己  
(图片来源：资料图)

在谈及对宗教的看法时，星云大师说，“我觉得神没有创造人，是人创造神，这个是一个很重要的看法。那么神是什么呢？神其实就是自己心里要它，它才存在的。佛也不是神，佛是人，你一定要信仰自己的心，所以要健全自己。”谈经历 至今没上过学星云大师直截了当地说，“我自己至今没有受过



**净空老法师：佛跟神  
树立第一权威，其次  
相信自己，这是魔说。**

净空法师说：「最简单的辨别，凡是正法，第一个叫你相信自己，而不要相信怪力乱神。第一要相信自己，第二信佛，这是佛说的。

第一要相信神、相信佛，其次相信自己，这是魔说的，颠倒了！佛跟神树立第一权威，这是外道。我们一定要能够辨别。」

[https://m.sohu.com/a/133186661\\_656132/?pvid=000115\\_3w\\_a](https://m.sohu.com/a/133186661_656132/?pvid=000115_3w_a)



佛陀被易容及改名字宙大覺者

釋迦牟尼佛是佛教的創始者，  
世人尊稱為：佛陀。  
佛：梵語譯意是「覺者」之意



金闕宮  
Chin Chueh Gung  
chinchuehgung@gmail.com

(佛) **覺者**無法替世人解化因果債業，所以向佛祈求福、祈求祿、祈求壽、祈求升官發財、祈求愛情姻緣、祈求萬事如意，那是佛寺法師與住持在誤導眾生，也可以說法師和住持昧著良心說謊並沒有開示眾生，一味聲稱佛是萬能的，只要向佛祈求一切如願必達成希望，其實不然。佛只是教化眾生斷惡修善，而非拜佛就可以祈求萬事順遂事事如意，慎重的告訴眾生，佛無法改善眾生的因果業債，自己因果自己償還而非任何一位佛能夠替你們背負你們的因果債業。

道教是由祖天师**张道陵(34年－156年)**正式创立的，老子(公元前571年出生)是道家的创始人。道家虽然从战国时代即为诸子百家之一，但直到汉朝后期才有教团产生，益州（今四川）的天师道奉老子为太上老君。至南北朝时道教宗教形式逐渐完善。

道教在中国古代鬼神崇拜观念上，以黄、老道家思想为理论根据，承袭战国以来的神仙方术衍化形成。道教为多神崇拜，尊奉的神仙是将道教对“道”之信仰人格化体现。道士是道教的神职人员，全国现有住观道士3万余人。

### 扩展资料：

老子在道教中被尊为道祖，并将其《老子》一书改名为《道德真经》，作为宗教的主要经典。

从《列仙传》开始，把老子列为神仙。东汉时期，成都人王阜撰《老子圣母碑》，把老子和道合而为一，视老子为化生天地的神灵。成为了道教创世说的雏形。而在汉桓帝时，汉桓帝更是亲自祭祀老子，把老子作为仙道之祖。

唐代皇帝曾尊封老子为太上玄元皇帝，宋代加封号称太上老君混元上德皇帝。其道教尊称名称为“太上老君”，亦被尊称为“混元皇帝”，也是道教三清道祖中的道德天尊。



# 基督信仰与其他宗教的不同

信主(基督徒)的结果：

1. 神爱我们，我们爱主，我们是神的儿女。
2. 基督内住，彼此相爱，爱人如己。
3. 成为和平之子，光明之子。
4. 心中有平安，有喜乐。
5. 有信心，有永生的生命，有盼望。
6. 追求圣洁，公义，慈爱。
7. 对人有恩典，有真理。



猶太教

Judaism  
(0.22%)

Sikhism  
(0.36%)

佛教 6%

傳統中國信仰 6%

地方宗教 6%

primal-indigenous  
(incl. African  
Traditional / Diasporic)

基督徒

33%  
Christianity  
(including Catholic, Protestant  
Eastern Orthodox, Pentecostal,  
Anglican, Monophysite, AICs,  
Latter-day Saints, Evangelical,  
SDAs, Jehovah's Witnesses,  
Quakers, AOG, nominal, etc.)

other

Buddhism

Chinese  
traditional

Hinduism  
印度教

14%

伊斯兰教

Islam  
(Shiite, Sunni, etc.)

"Nonreligious"  
(incl. agnostic, atheist,  
secular humanist, + people  
answering 'none' or no  
relig. preference. Half  
of this group is  
'theistic' but  
nonrelig.)

16%

无宗教

21%

NOTE: Total adds up to more than 100% due to rounding and because upper bound estimates were used for each group.

© 2005 www.adherents.com

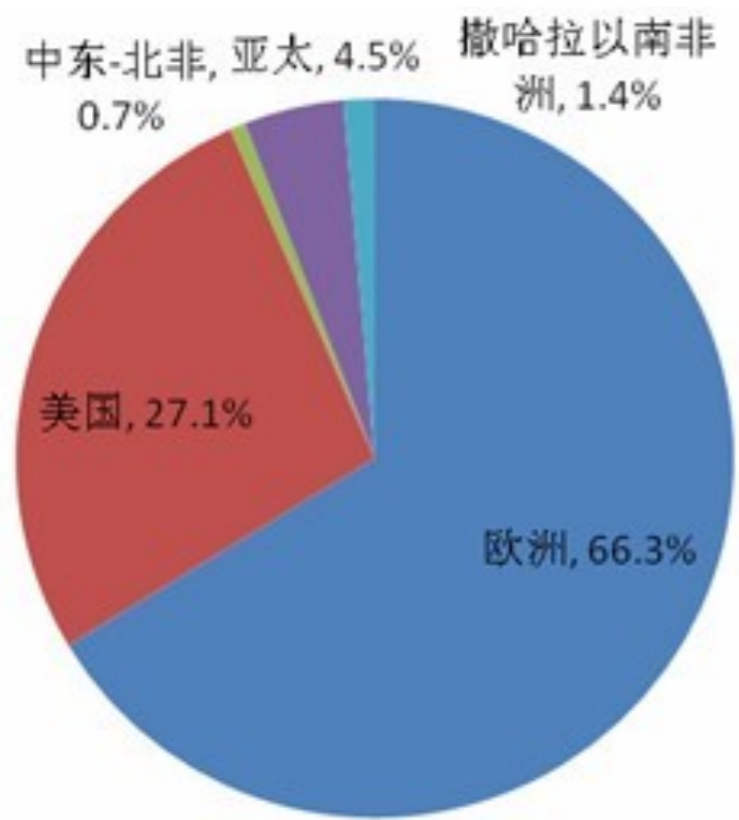

1910年基督徒地区分布

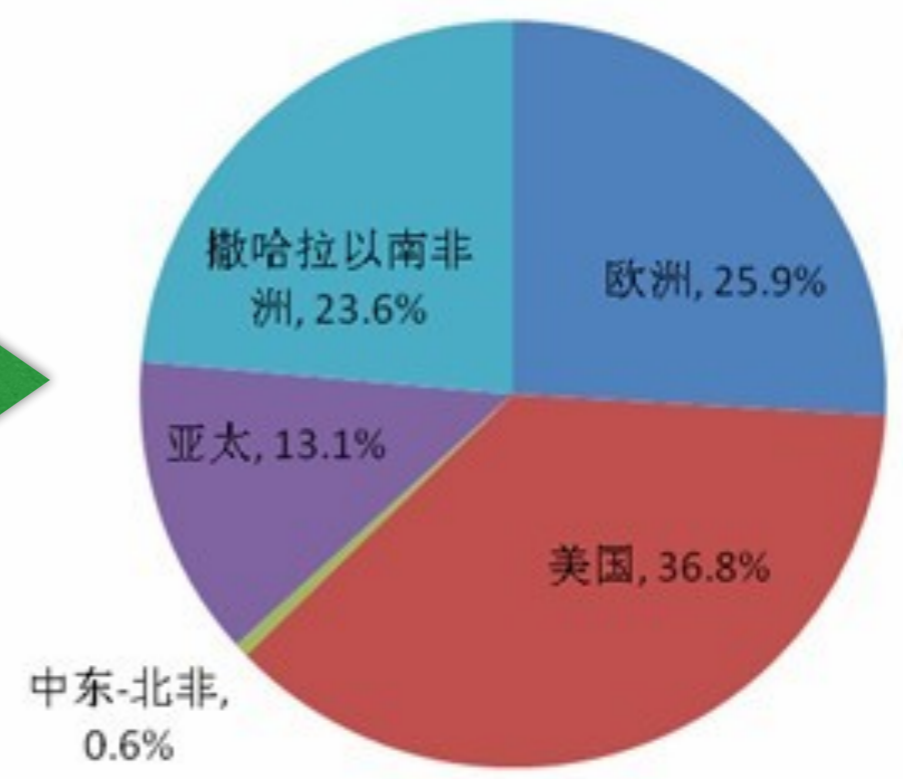
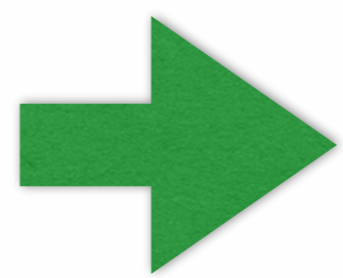

2010年基督徒地区分布



# 基督教全球分布图

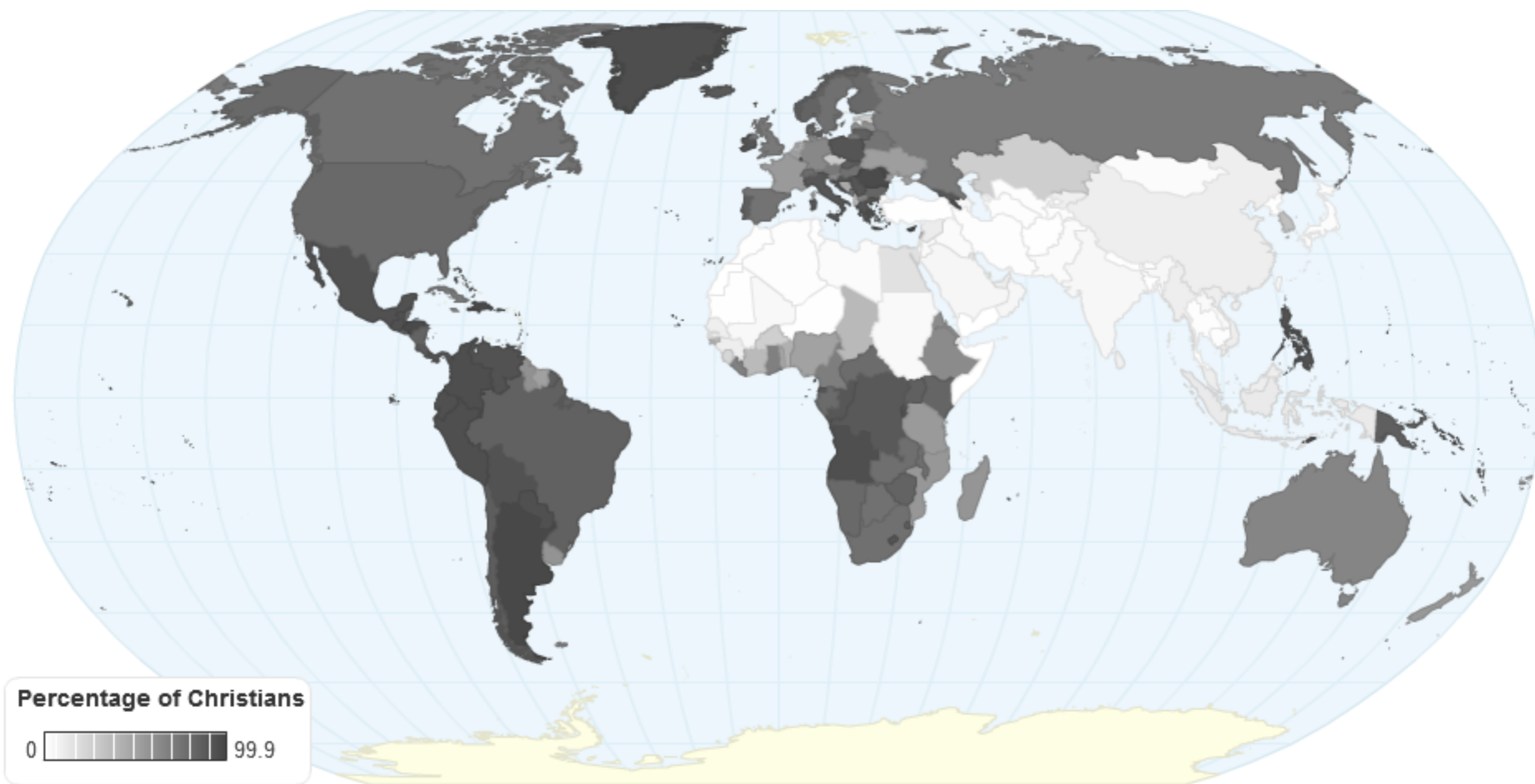

# 伊斯兰教全球分布图

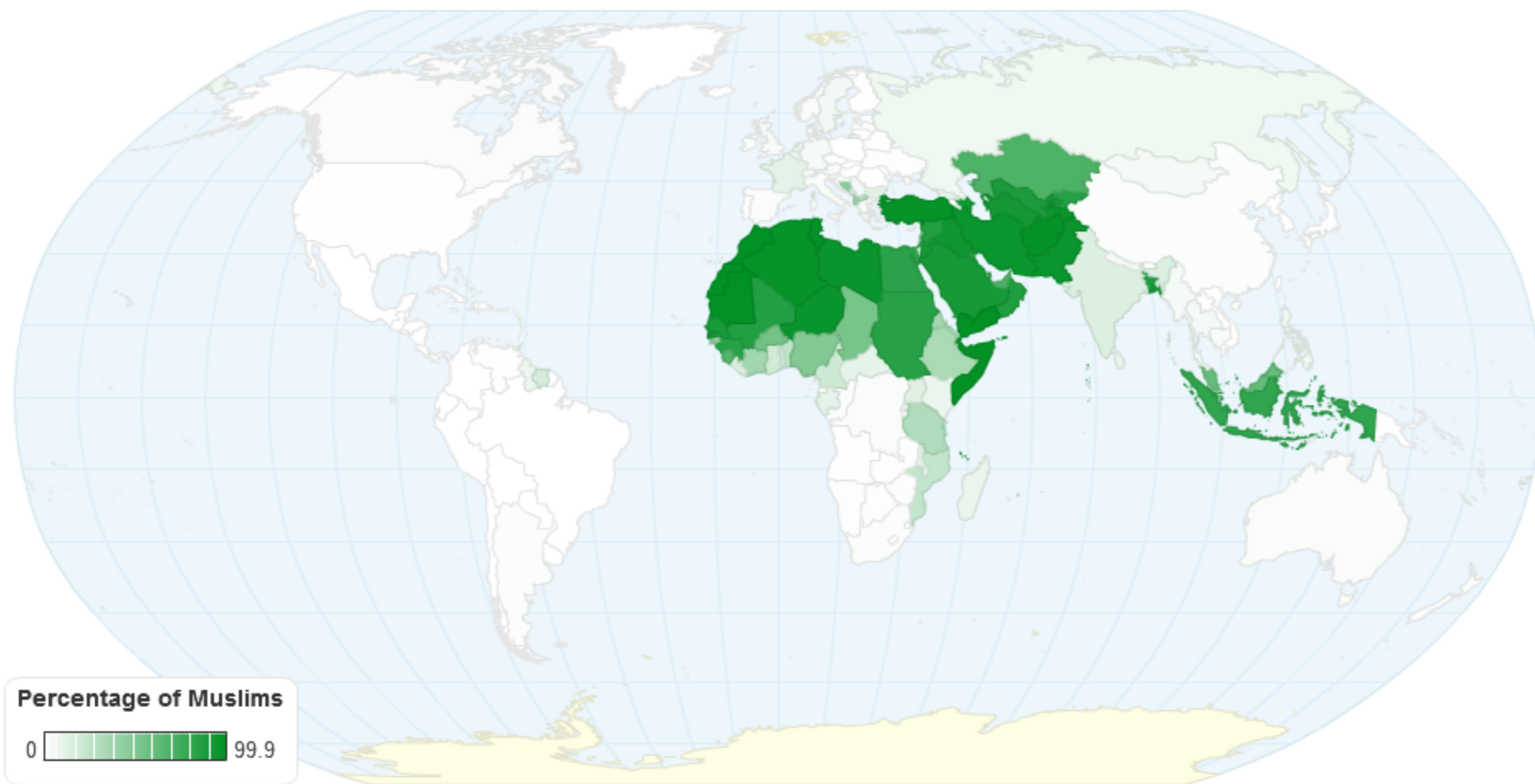

# 印度教全球分布图

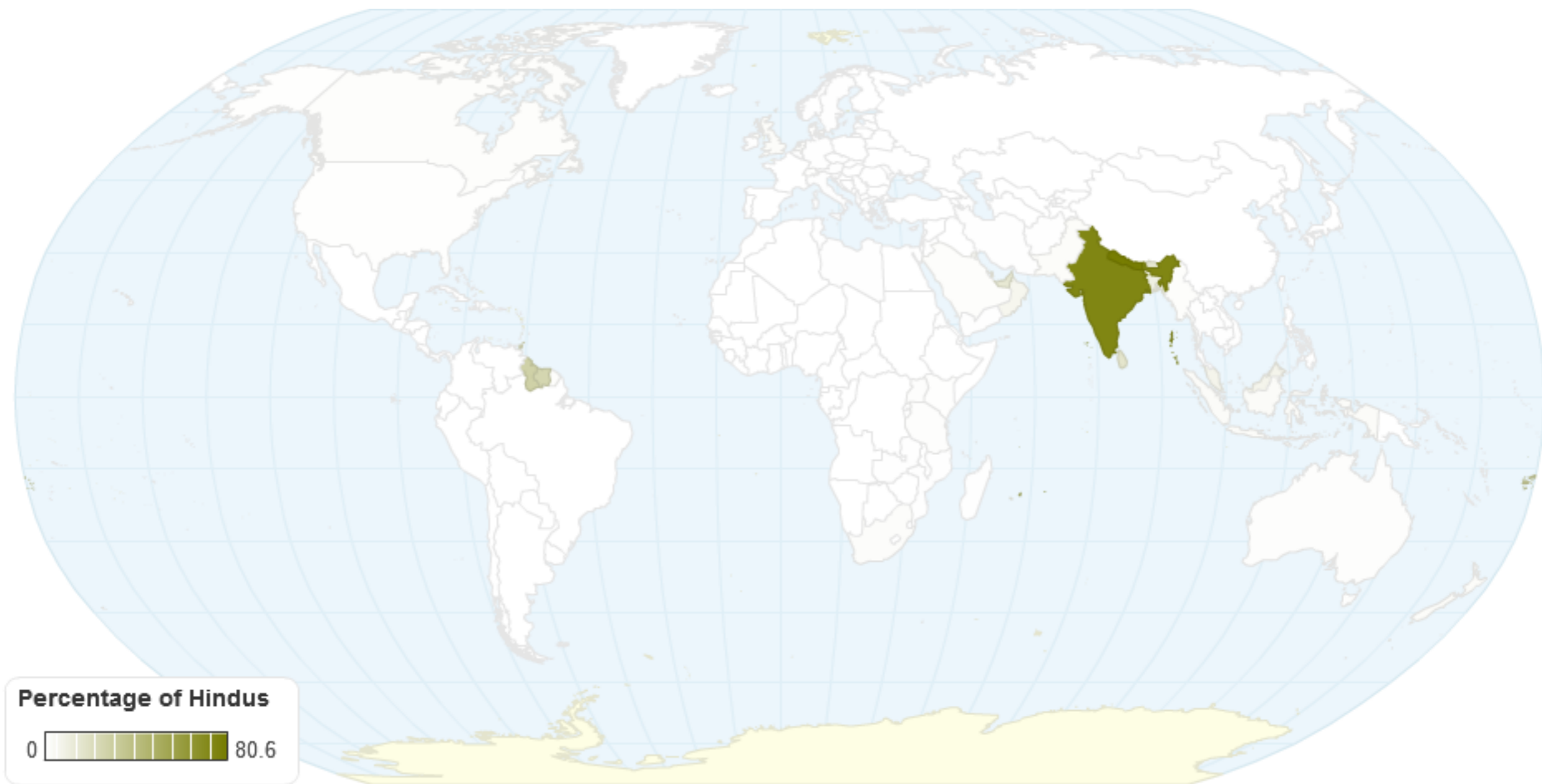

# 佛教全球分布图







# Venn Diagram: Judaism, Christianity, and Islam

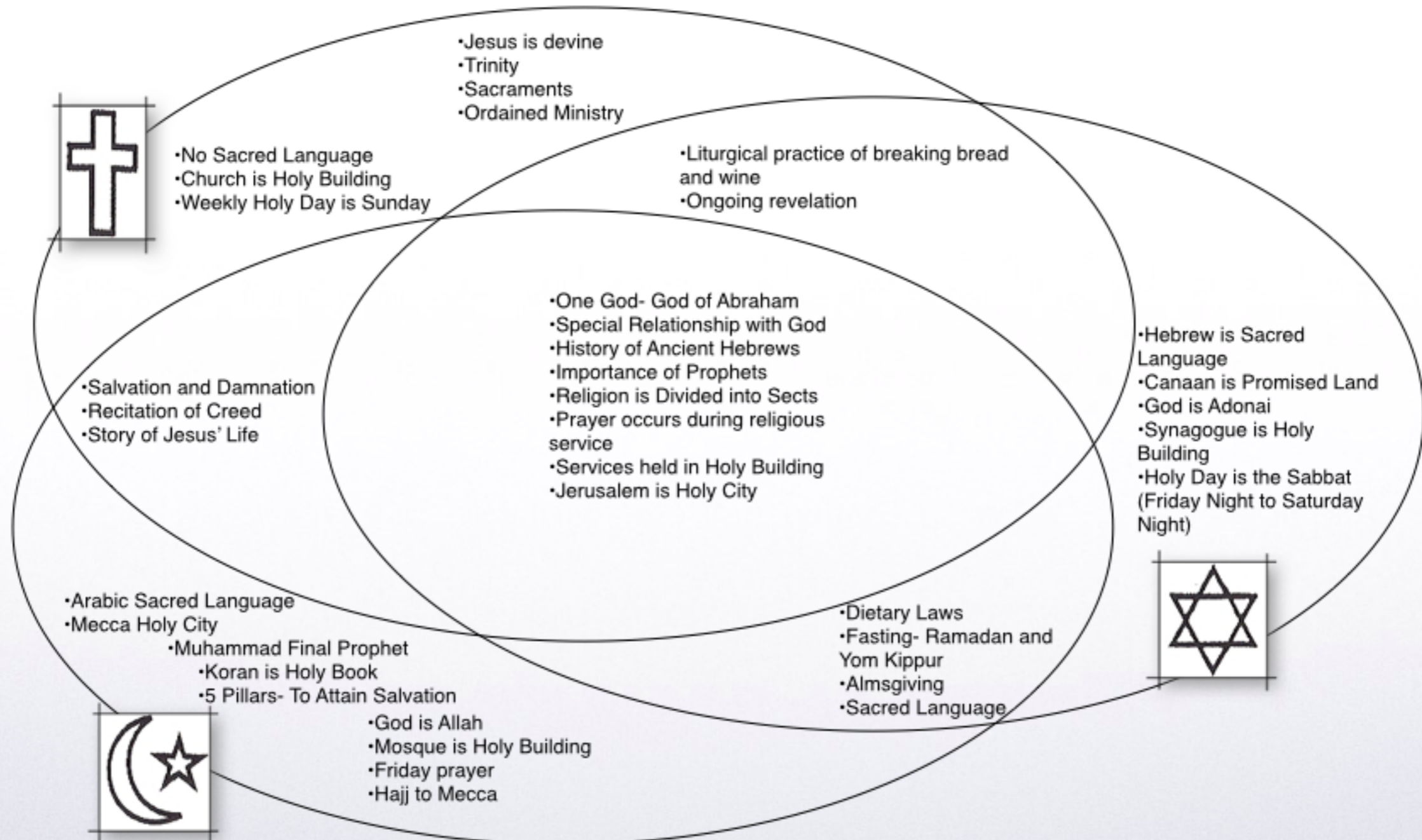

Close

# Venn Diagram: Buddhism vs. Hinduism



## Buddhism

## Hinduism

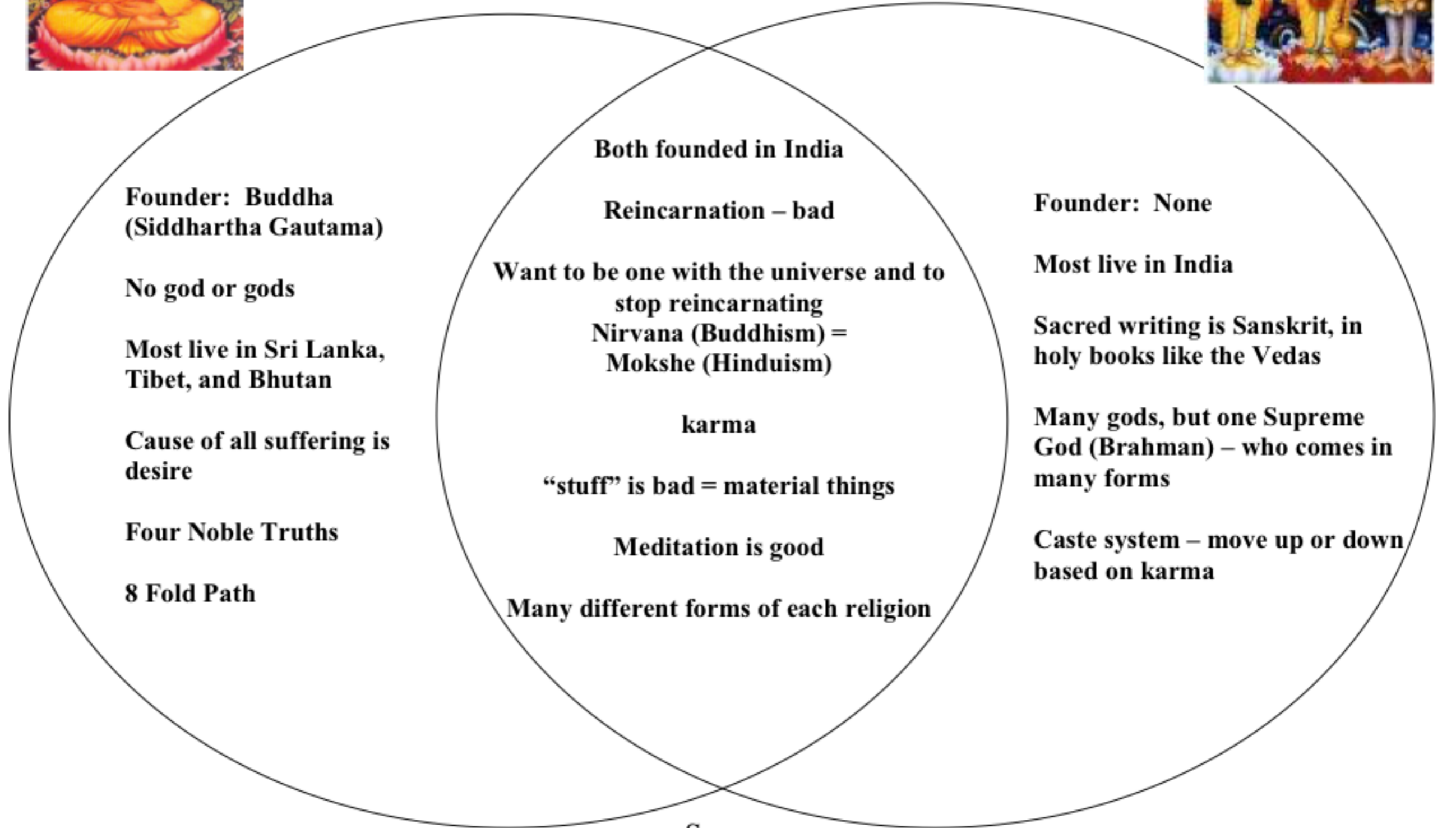

**Founder: Buddha (Siddhartha Gautama)**

**No god or gods**

**Most live in Sri Lanka, Tibet, and Bhutan**

**Cause of all suffering is desire**

**Four Noble Truths**

**8 Fold Path**

**Founder: None**

**Most live in India**

**Sacred writing is Sanskrit, in holy books like the Vedas**

**Many gods, but one Supreme God (Brahman) – who comes in many forms**

**Caste system – move up or down based on karma**

Different

Same

Different



你相信怎样的神、就会成为怎样的人



怨天尤人

假神是：

没有创造能力的偶像  
无知、邪恶、无能、缺席  
无圣洁、无公义、无慈爱

有神



你相信怎样的神、就会成为怎样的人



感谢、赞美神、懂得认罪悔改、原谅饶恕

基督信仰的神是：

主动向世人启示  
创造万物的神  
全知、全善、全能、全在  
圣洁、公义、慈爱  
恩典、代罪救赎

坏神



好神

4

1

3

2

没有在上权柄的观念

无神

人本主义、自我中心、我行我素、骄傲妄为、没有真理、没有道德、没有公义、毫无怜悯、优胜劣败、互相残杀、今生短视、对未来没有盼望、不知道“我”是谁、不知道“从哪里来”、不知道“往哪里去”、不知道人生活着的意义、人生浑浑噩噩、虚度光阴(交白卷的人生)、面对死亡无能为力、虚伪不诚实、活着没有希望、**自怨自艾、怪罪他人**、活着不痛快、死了也不甘心、唉声叹气的混日子。

诚实的人承认：

黑暗势力的存在、罪恶的存在、死亡的存在、因为有魔鬼的存在、有自我私欲的存在。

3. 科学与信仰冲突吗？是创造论还是进化论正确？

答：真科学与真信仰(基督信仰)是不冲突的，创造论才是正确的。



看看世界经济最发达的各国家：在《圣经》的诗篇第33篇中，上帝明确应许：上帝会赐福给信靠他的国家和人民。事实也正是如此，因为有“世界银行”的学者们经过实地调查，结果发现当今世界上20个最发达的国家中，有17个是信上帝的。如瑞士、瑞典、挪威、丹麦、冰岛、芬兰、加拿大以及美、英、法、德、澳等国。

看看世界排行最出名的科学家：我国北京大学出版的《基督教对文明的影响》一书第225页中指出：从中世纪到18世纪中叶，几乎所有的科学家都是虔诚的基督徒。美国社会学家盖洛普曾调查过17-19世纪的大科学家共300位的信仰情况，结果发现不信上帝的仅20位，信仰无法考查的有38位，其余的242位都是信上帝的。其中包括：现代科学之父伽俐略，化学之父玻意耳，热力学之父开尔文，遗传学之父孟德尔，近代数学奠基人高斯，世界发明大王爱迪生，以及众所周知的大物理学家如牛顿、伏特、安培、欧姆、伦琴、焦耳、法拉弟、帕斯卡、居里夫人等等。科学界对上帝的崇拜，表明人们对上帝的信仰是理智选择的结果，而非愚昧无知、精神空虚的表现。

《圣经》说，“**敬畏耶和华是知识的开端**”，“**敬畏耶和华，是智慧的开端；认识至圣者，便是聪明**”（箴一7，九10）。耶和华是宇宙万物和自然规律的创造者，是生命、真理、智慧和知识的源头。敬畏、亲近他，可以得到更多的灵感和洞察力。认识、追随这位至圣者的人，是有真智慧的人。科学大师们，用自己的科研实践和心灵更新，为这句经文作了很好的注释。



# 尋找人類遷移的足跡-夏娃來自於非洲嗎?

## Searching for migration routes of human beings - Is Eve from Africa?

考古學者對於現代人種的起源一直有著不同的看法。傳統的看法主張世界各地的現代人種都是由各地更早的直立人各自演化上來。近年來有學者利用粒腺體DNA的比對反駁這樣的看法。經由對世界各地現生人種中粒腺體DNA的比對，學者主張目前世界各地的現代人種可以追溯到約二十萬年前非洲的一位女性，並由這位被稱為粒腺體夏娃的女性開始，擴散到世界各地，取代了各地較早的人類，或是與他們混血融合。雖然這樣的主張尚未得到一致的認可，擴散的路徑也有不同的看法，但DNA的研究確實帶給我們一個全新的研究取向。

Archaeologists have various opinions on the origin of modern human. A traditional argument posits that modern Homo sapiens individually evolved from local earlier Homo erectus. In recent years, scholars have refuted this argument through the study of mitochondrial DNA. After comparing mitochondrial DNA of living modern humans in the world, they argue that all living humans can be



# Tracing Human History Through Genetic Mutations

By examining DNA patterns that are inherited maternally or paternally, scientists can trace human lineages back to the original branches, or sons and daughters, of a genetic Adam and an Eve.

## Europe

### EVE (mtDNA)

The nine European lineages are named **H** through **K**, and **T** through **X**. One of the lineages, **X**, diverges to America, but its route is not known.

### ADAM (Y CHROMOSOME)

All European lineages are variations of African and Asian branches.

Men and women certainly colonized the world together; the differences between the routes shown reflect differences in genetic information.

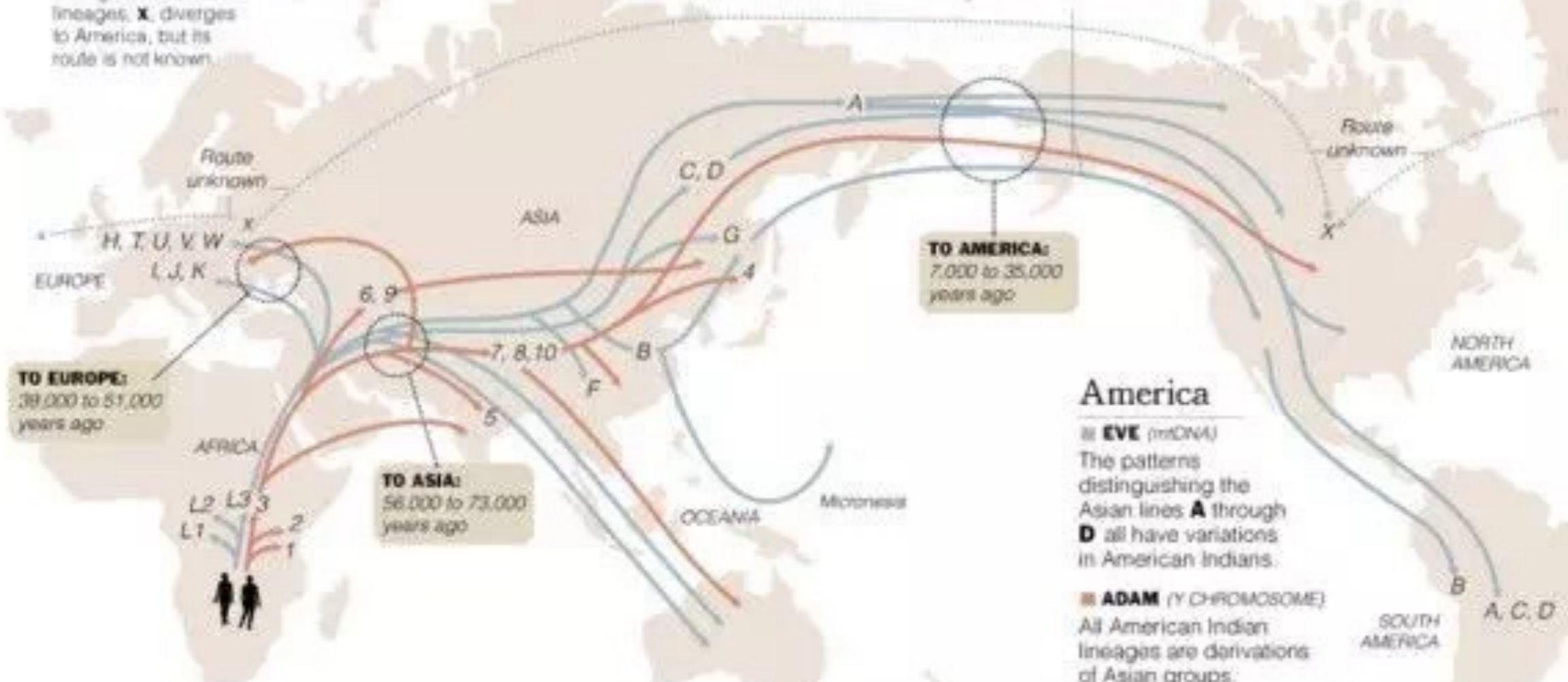

## Africa

### EVE (mtDNA)

The three African branches are named **L1** through **L3**, and **L3** separates into all the other branches.

### ADAM (Y CHROMOSOME)

The three African branches are named **1**, **2** and **3**, and **3** separates into all the other branches.

## Asia

### EVE (mtDNA)

The six Asian branches are named **A** through **D** and **F** and **G**.

### ADAM (Y CHROMOSOME)

The seven Asian branches are **4** through **10**, and these groups branch off into Oceania, Europe and America.

## America

### EVE (mtDNA)

The patterns distinguishing the Asian lines **A** through **D** all have variations in American Indians.

### ADAM (Y CHROMOSOME)

All American Indian lineages are derivations of Asian groups.

Sources: Dr. Douglas C. Wallace, Marie T. Loft, Emory University; Dr. Peter A. Underhill, Stanford University; "Gene Language" by Cavalli-Sforza



微信号: zhibangbang

Steve Duenes/The New York Times

# 各从其类

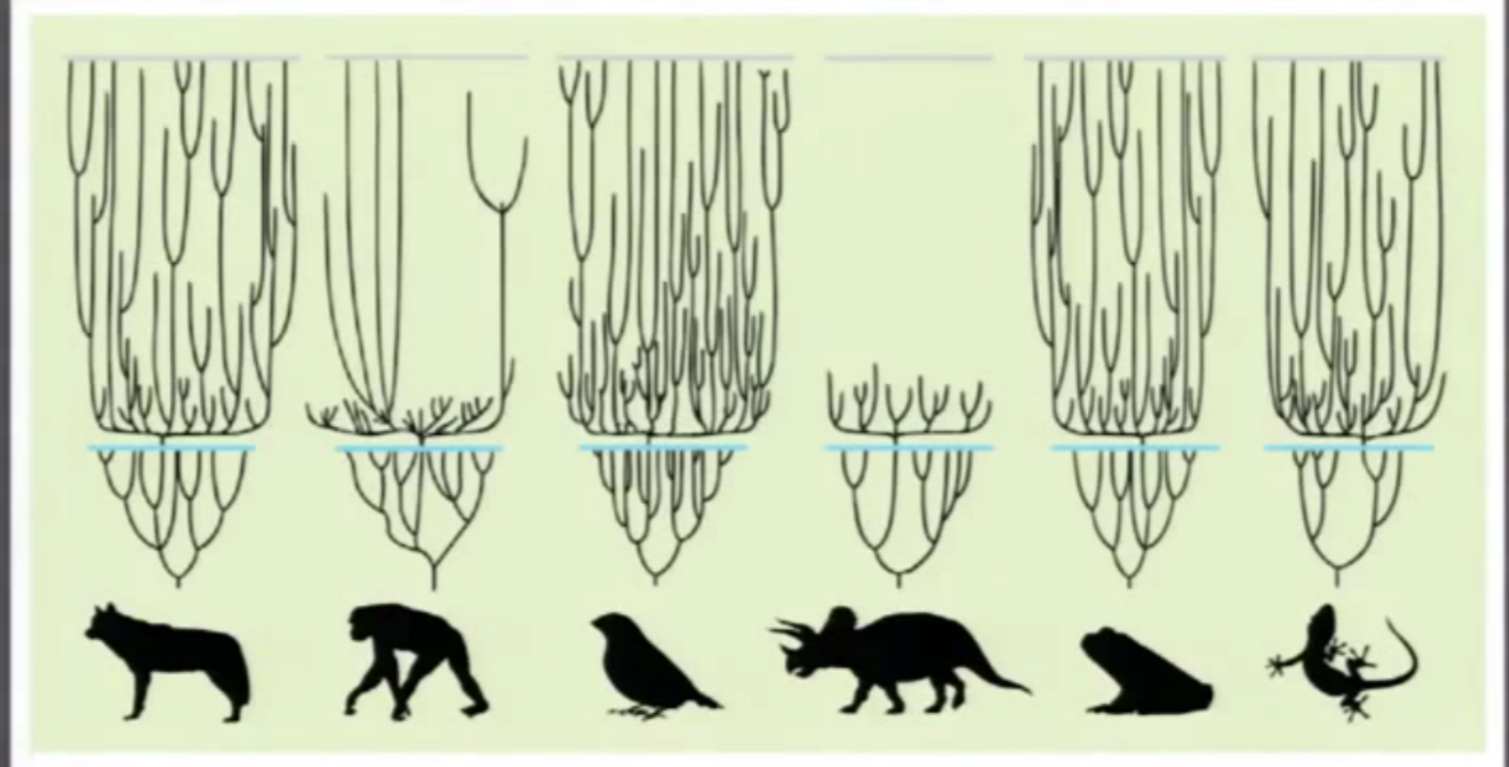

EVOLUTION'S "TREE" & CREATION'S "ORCHARD"





这宇宙有一个起点、快速膨胀、不是循环式的

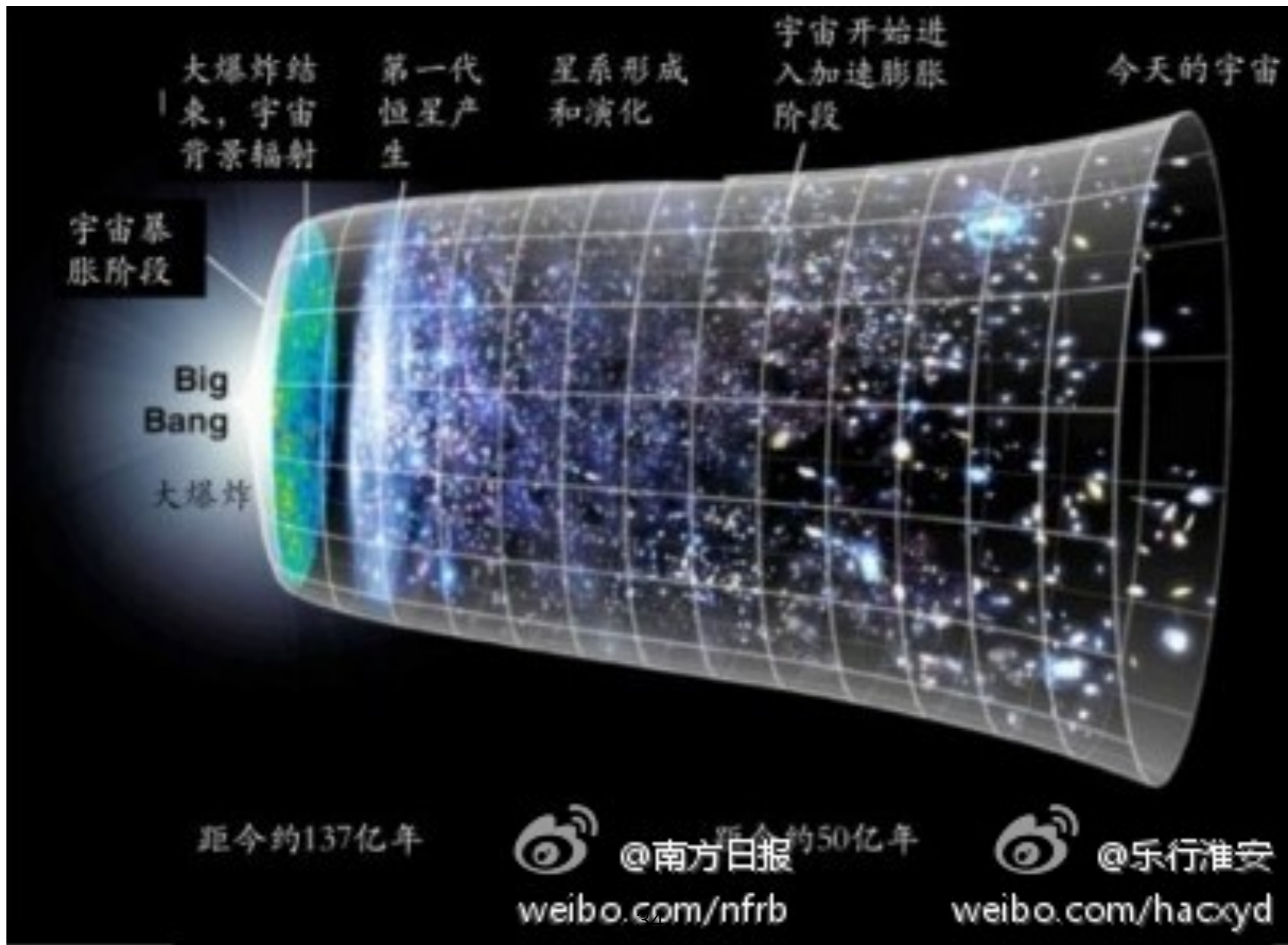



这宇宙有95%的暗能量/暗物质、能看见的只有5%

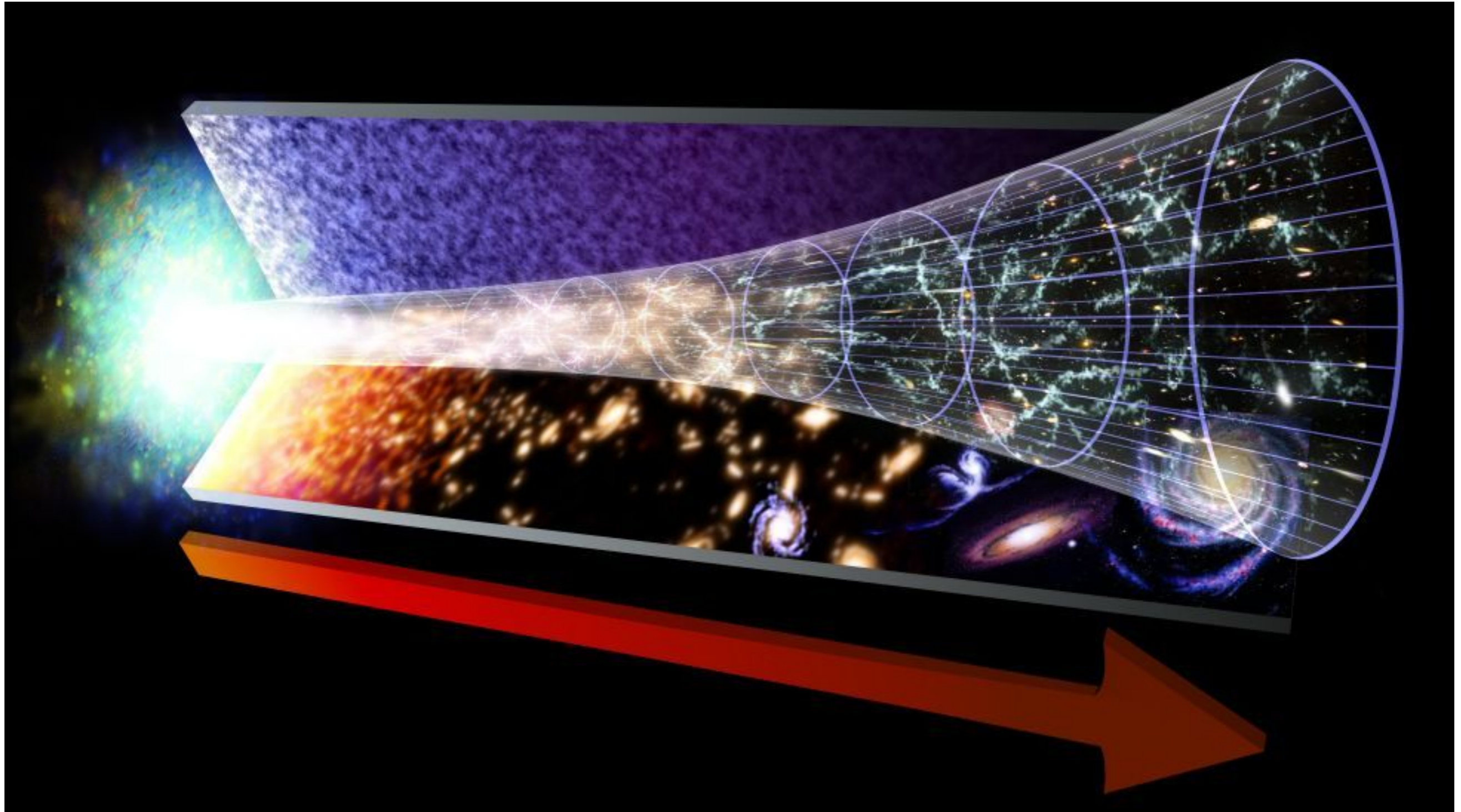

**地球磁场清晰的衰减模式表明，地球的年龄不可能超过10,000年。**

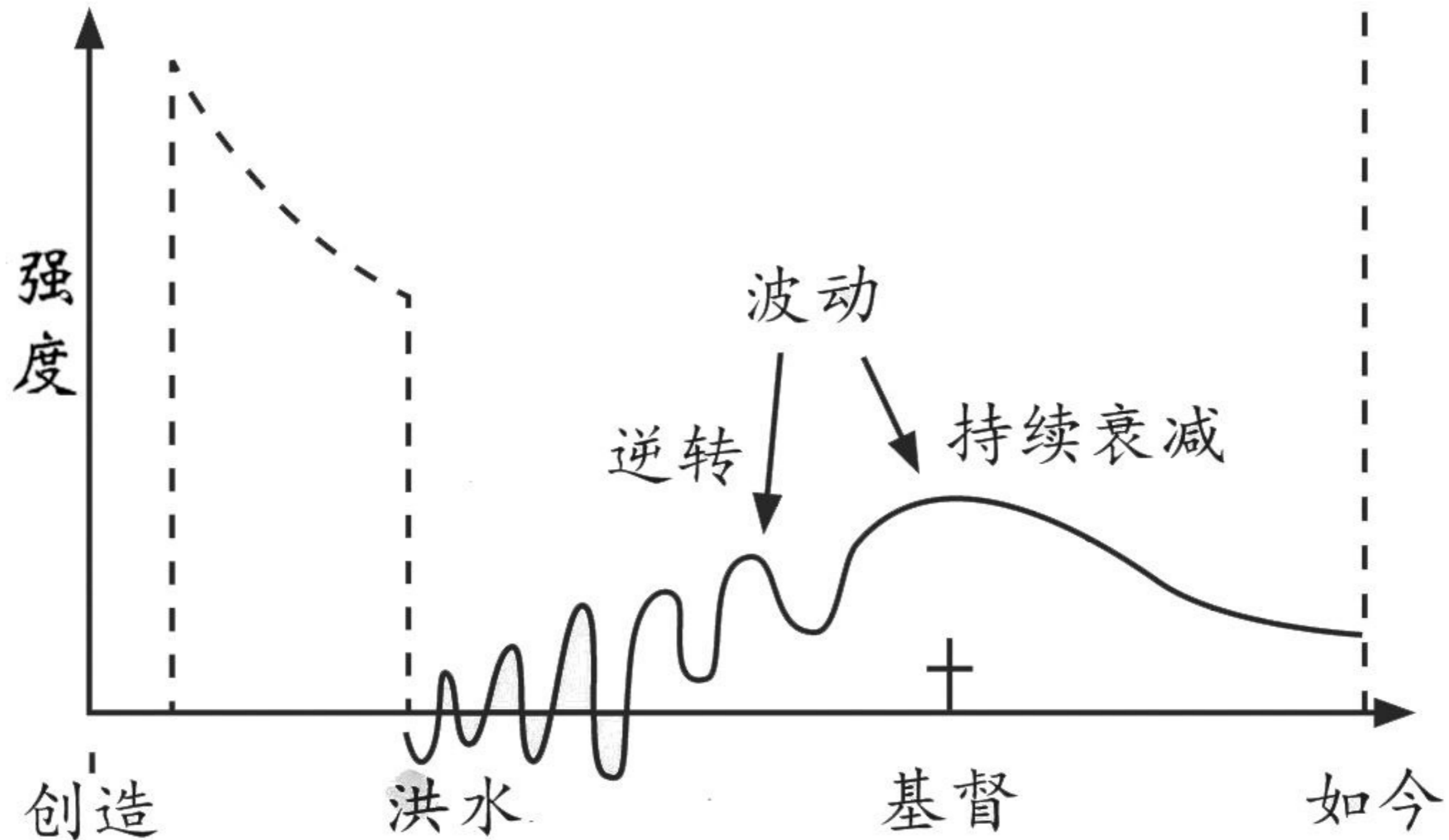





## NEW LAVA DOME

---

MT. ST. HELENS, WASHINGTON PHOTO USGS



## K-AR "AGES"

---

- Whole Rock  
0.35 million years
- Amphibole  
0.9 million years
- Pyroxene Concentrate  
2.8 million years

### CONCLUSION:

Inherited excess  $^{40}\text{Ar}^*$

力学公式： $f = ma$

力量 = 質量 × 加速度

电学公式： $V = IR$

电压 = 电流 × 电阻

伏特 = 安培 × 欧姆

质能方程： $E=mc^2$



角速度公式：

科里奥利力的计算公式如下： $\vec{F}_c = -2m(\vec{\omega} \times \vec{v})$

式中 $\vec{F}_c$ 为科里奥利力； $m$ 为质点的质量； $\vec{v}$ 为质点的运动速度； $\vec{\omega}$ 为旋转体系的角速度； $\times$ 表示两个向量的外积符号。



细菌鞭毛马达简介

点赞 下载 分享

优酷

irreducible complexity  
不可简化的复杂性



播放按钮 00:01/01:56

标清 全屏



细菌鞭毛马达简介

irreducible complexity  
不可简化的复杂性



irreducible complexity  
不可简化的复杂性

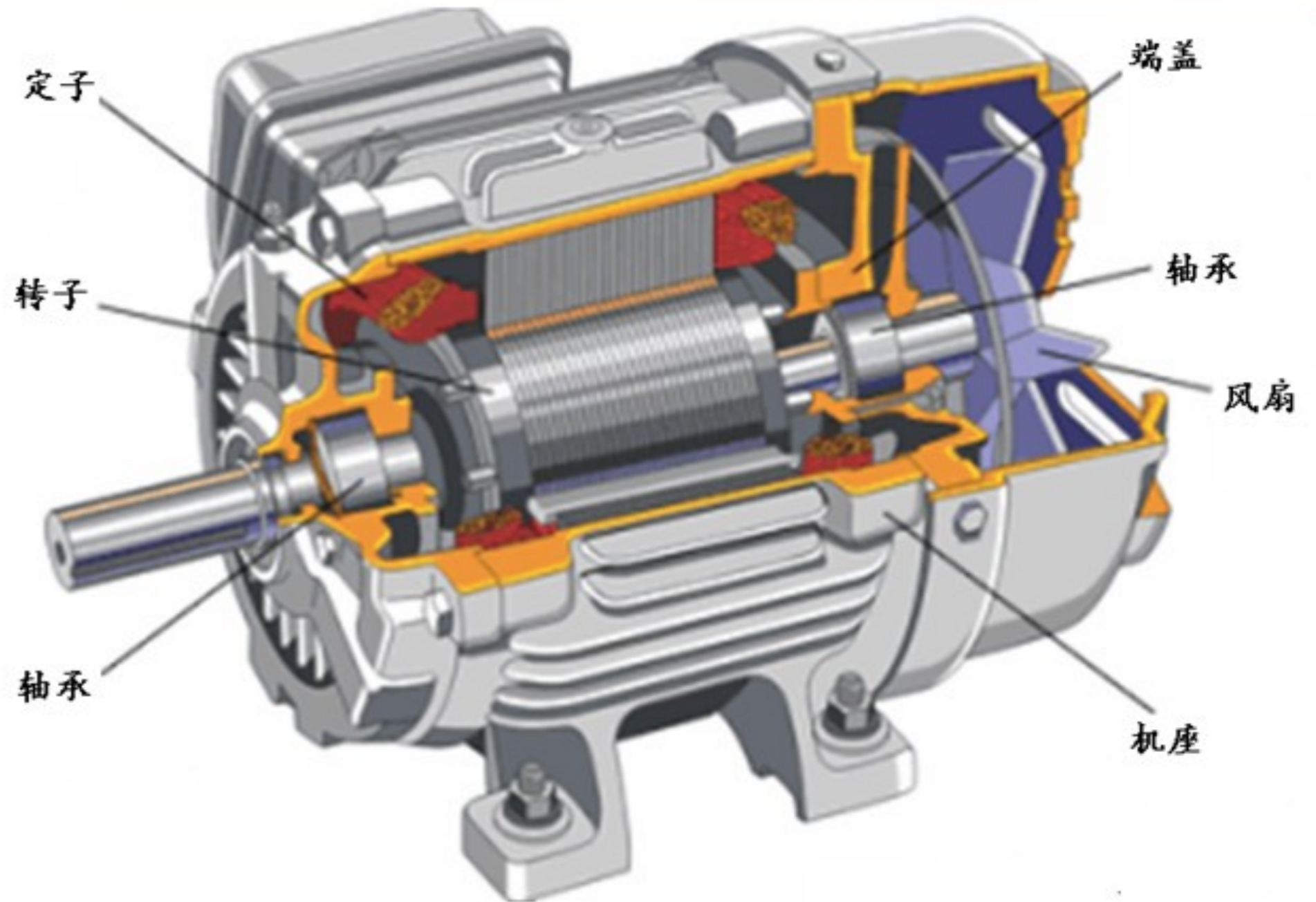



# 元素周期表是谁安排创造的？

## Dynamic Periodic Table

<b>H</b> 1 Hydrogen 1.0079																	<b>He</b> 2 Helium 4.0026				
<b>Li</b> 3 Lithium 6.939	<b>Be</b> 4 Beryllium 9.0122															<b>B</b> 5 Boron 10.811	<b>C</b> 6 Carbon 12.01115	<b>N</b> 7 Nitrogen 14.0067	<b>O</b> 8 Oxygen 15.9994	<b>F</b> 9 Fluorine 18.9984	<b>Ne</b> 10 Neon 20.183
<b>Na</b> 11 Sodium 22.9898	<b>Mg</b> 12 Magnesium 24.312															<b>Al</b> 13 Aluminium 26.9815	<b>Si</b> 14 Silicon 28.086	<b>P</b> 15 Phosphorus 30.9738	<b>S</b> 16 Sulfur 32.064	<b>Cl</b> 17 Chlorine 35.453	<b>Ar</b> 18 Argon 39.948
<b>K</b> 19 Potassium 39.0983	<b>Ca</b> 20 Calcium 40.08	<b>Sc</b> 21 Scandium 44.956	<b>Ti</b> 22 Titanium 47.90	<b>V</b> 23 Vanadium 50.9415	<b>Cr</b> 24 Chromium 51.996	<b>Mn</b> 25 Manganese 54.938	<b>Fe</b> 26 Iron 55.847	<b>Co</b> 27 Cobalt 58.933	<b>Ni</b> 28 Nickel 58.693	<b>Cu</b> 29 Copper 63.54	<b>Zn</b> 30 Zinc 65.38	<b>Ga</b> 31 Gallium 69.72	<b>Ge</b> 32 Germanium 72.63	<b>As</b> 33 Arsenic 74.922	<b>Se</b> 34 Selenium 78.96	<b>Br</b> 35 Bromine 79.909	<b>Kr</b> 36 Krypton 83.80				
<b>Rb</b> 37 Rubidium 85.47	<b>Sr</b> 38 Strontium 87.62	<b>Y</b> 39 Yttrium 88.905	<b>Zr</b> 40 Zirconium 91.22	<b>Nb</b> 41 Niobium 92.906	<b>Mo</b> 42 Molybdenum 95.94	<b>Tc</b> 43 Technetium (98)	<b>Ru</b> 44 Ruthenium 101.07	<b>Rh</b> 45 Rhodium 102.905	<b>Pd</b> 46 Palladium 106.4	<b>Ag</b> 47 Silver 107.870	<b>Cd</b> 48 Cadmium 112.41	<b>In</b> 49 Indium 114.82	<b>Sn</b> 50 Tin 118.710	<b>Sb</b> 51 Antimony 121.760	<b>Te</b> 52 Tellurium 127.60(3)	<b>I</b> 53 Iodine 126.904	<b>Xe</b> 54 Xenon 131.30				
<b>Cs</b> 55 Caesium 132.90545	<b>Ba</b> 56 Barium 137.34	57-71	<b>Hf</b> 72 Hafnium 178.49	<b>Ta</b> 73 Tantalum 180.948	<b>W</b> 74 Tungsten 183.85	<b>Re</b> 75 Rhenium 186.20	<b>Os</b> 76 Osmium 190.23	<b>Ir</b> 77 Iridium 192.217	<b>Pt</b> 78 Platinum 195.084	<b>Au</b> 79 Gold 196.96655	<b>Hg</b> 80 Mercury 200.59	<b>Tl</b> 81 Thallium 204.3833	<b>Pb</b> 82 Lead 207.2	<b>Bi</b> 83 Bismuth 208.980	<b>Po</b> 84 Polonium (209)	<b>At</b> 85 Astatine (210)	<b>Rn</b> 86 Radon (222)				
<b>Fr</b> 87 Francium (223)	<b>Ra</b> 88 Radium (226)	89-103	<b>Rf</b> 104 Rutherfordium (267)	<b>Db</b> 105 Dubnium (268)	<b>Sg</b> 106 Seaborgium (271)	<b>Bh</b> 107 Bohrium (270)	<b>Hs</b> 108 Hassium (277)	<b>Mt</b> 109 Meitnerium (276)	<b>Ds</b> 110 Darmstadtium (281.16)	<b>Rg</b> 111 Roentgenium (280.16)	<b>Cn</b> 112 Copernicium (285.17)	<b>Uut</b> 113 Ununtrium (284)	<b>Fl</b> 114 Flerovium (289.19)	<b>Uup</b> 115 Ununpentium (289)	<b>Lv</b> 116 Livermorium (293)	<b>Uus</b> 117 Ununseptium (294)	<b>Uuo</b> 118 Ununoctium (294)				

- hydrogen
- alkali metals
- alkali earth metals
- transition metals
- post-transition metals
- nonmetals
- noble gases
- halogens
- metalloids





搜索

星期一, 04 5月 2020 01:54

- 科学教育
- 创造科学文章
- 创造科学视频
- 创造科学书籍
- 创造杂志
- 友情分享
- 关于我们

## 创造科学讲座Zoom直播回放

圣经与科学相冲突吗？上帝创造和进化理论哪个更靠谱？相信上帝以及地球很年轻，是理性还是迷信？

你可能相信上帝也信圣经，但关于创世记的历史记载应该怎样用今天的科学来解读？

你不必是个科学家，我们用最通俗易懂的语言让你学到真科学，帮你辨别伪科学。

不管你是喜欢思辨的，理性思考的，热爱科学的；或者你是中学生、大学生、研究生、博士生；又或者你是主日学老师，教会服侍人员，家长；

还是你纯粹对创世记记载的历史感兴趣，本系列讲座都将会对您有帮助。

序号	主题讲座直播回放	日期	时间	播放
1	《恐龙》	2020-04-25	87分钟	
2	《外星人之谜》	2020-04-28	78分钟	
3	《猿人》	2020-04-30	94分钟	
4	《化石记录》	2020-05-02	92分钟	
5	《宇宙大爆炸和精细微调》	2020-05-05	97分钟	
6	《挪亚洪水》	2020-05-07	97分钟	
7	《物种起源》	2020-05-09	98分钟	
8	《科学家为什么相信进化论和年老地球》	2020-05-12	97分钟	
9	《生命的起源》	2020-05-14	84分钟	
10	《年轻地球的证据》	2020-05-16	88分钟	
11	《放射性测年法与碳-14》	2020-05-19	91分钟	
12	《六日的解释及其重要性》	2020-05-20	80分钟	

阅读 2979 次数

### 最新视频

- 《六日的解释及其重要性》讲座直...
- 《放射性测年法与碳-14》讲座...
- 《年轻地球的证据》讲座直播回放...
- 《挪亚洪水》讲座直播回放...
- 《生命的起源》讲座直播回放...

https://www.chuangzaolun.com/index.php/友情分享/消息动态/item/408-创造科学讲座zoom直播回放?from=groupmessage&isappinstalled=0

1	<a href="#">《恐龙》</a>	2020-04-25	87分钟	
2	<a href="#">《外星人之谜》</a>	2020-04-28	78分钟	
3	<a href="#">《猿人》</a>	2020-04-30	94分钟	
4	<a href="#">《化石记录》</a>	2020-05-02	92分钟	
5	<a href="#">《宇宙大爆炸和精细微调》</a>	2020-05-05	97分钟	
6	<a href="#">《挪亚洪水》</a>	2020-05-07	97分钟	
7	<a href="#">《物种起源》</a>	2020-05-09	98分钟	
8	<a href="#">《科学家为什么相信进化论和年老地球》</a>	2020-05-12	97分钟	
9	<a href="#">《生命的起源》</a>	2020-05-14	84分钟	
10	<a href="#">《年轻地球的证据》</a>	2020-05-16	88分钟	
11	<a href="#">《放射性测年法与碳-14》</a>	2020-05-19	91分钟	
12	<a href="#">《六日的解释及其重要性》</a>			

4. 圣经可靠吗？有真理吗？什么是真理？

答：聖經是神向人的啓示、就是神的話、就是真理、100%可靠。



新浪财经讯 北京时间5月4日凌晨消息，图表艺术家J. Fanning画出了一张柱状图，列出了过去50年中世界上最畅销的10本书。统计基于印数和销量。图中单位是百万，圣经排名第一，39亿本。毛主席语录8.2亿本名列第二，3-10名依次为哈利波特、指环王、炼金术士、达芬奇密码、暮光之城、飘、思考致富和安妮日记，最后者的销量也达到2700万本。(立悟/编译)



“圣经都是神所默示的，于教训、督责、使人归正、教导人学义都是有益的，叫属神的人得以完全，预备行各样的善事。”

(提后三16~17)

## 第二章 《圣经》 是神默示的

一、《圣经》的作者和正典的形成

二、《圣经》的教训

三、《圣经》的历史性

四、《圣经》手抄本的可靠性

五、《圣经》的预言

六、《圣经》的力量

**《圣经》包括旧约39卷和新约27卷，共66卷，由不同的作者写成。旧约主要用希伯来文写成（其中有一小部分用亚兰语），新约则是希腊文。旧约完成于耶稣降生前数百年，新约则始于耶稣受难、复活、升天以后。一般认为，〈约伯记〉可能是《圣经》中最古老的一卷，但成书的准确时间不详。除了〈约伯记〉外，最古老的摩西五经（即旧约前五卷书〈创世记〉、〈出埃及记〉、〈利未记〉、〈民数记〉和〈申命记〉的通称）写于公元前1400年左右，旧约《圣经》各书卷在公元前400年左右写成。新约《圣经》的写作从第一世纪中叶开始，于第一世纪末完成。两约之间有400年的间隔期（被称之为“沉默期”）。所以新、旧约的写作历时1500年左右。**



《圣经》的四十几位作者，不仅各自所处的时代不同，职业、身分不同，写作的环境也有很大差异。摩西是政治领袖，约书亚是军事领袖，大卫和所罗门是君王，但以理是宰相，保罗是犹太律法家，路加是医生，彼得、约翰是渔夫，阿摩司是牧羊人，马太则是税吏。有的写于皇宫之中，有的则在牢狱或流放岛上；有的写于戎马战时，有的却完成于太平盛世；有的写于喜乐的高潮，有的则写于悲恸、失望的低谷之中。《圣经》各卷书都是独立写成的，写后即在各犹太会堂或基督教堂传读。《圣经》的作者们并不知道这些书卷日后会被汇编成册，形成新、旧约正典。奇妙的是，当人们把这66卷书编在一起时，这些跨越六十代人写成的、风格迥异的作品却是那样的和谐，**前后呼应，浑然一体**！不用说一千多年所造成的时、空差异，就是同一时代的人独立写成的作品，也很难彼此和谐。即便是同一人的作品，随着时间的推移，其观点也会自相矛盾呢！试想，我们会怎样看待自己在十年前写成的作品呢？**《圣经》的奇特的连贯性**，只能解释为是神的灵贯穿始终，**神是《圣经》的真正作者**。

## 死海古卷：

**1947年春天**，在耶路撒冷东面的死海（盐海）附近牧羊的阿拉伯牧童，为了寻找迷失的羊，将石头掷进死海西边的岩洞里，结果其中一个岩洞发出石头打破瓦罐的声音。进洞后发现了很多皮质经卷用棉布包着，装在几个大瓦罐中。其中五卷被耶路撒冷城中叙利亚东正教修道院的红衣主教所收购。因这位主教不识希伯来文，他打电话给耶路撒冷的美国东方研究学会，其代理会长查伟（John Trever）把部分经卷拍摄下来寄给霍普斯金大学的美国《圣经》考古权威亚布莱特教授（W.F. Albright），被鉴定为在公元前一百年左右写成的希伯来文旧约经卷！

接下来的几年，各国考古学家纷纷到死海地区发掘，一共发现了四万多经卷碎片，有500份经卷是由这些碎片拼成的。根据C14放射性测年法、古文字鉴定法、出土的钱币和“昆兰社区”的习俗等综合鉴定的结果，证实这批抄本是公元前三世纪至公元一世纪中叶的作品。其中，完整的第53章抄本被专家们证实是公元前二世纪的作品。这个抄本中除几处字的拼写的差异外，与马所礼经卷53章完全一样！从死海古卷到马所礼经卷，《圣经》被抄传千年之久，仍准确无误！这样，人们所拥有的希伯来文旧约抄本一下子提早了1000年，与旧约原本仅相差二、三百年。

# 圣经在历史性上是绝对正确可靠的

<b>Manuscript Evidence for Ancient Writings</b> 古代著作抄本					
<b>Author</b> 作者	<b>Written</b> 写作日期	<b>Earliest Copy</b> 最早版本	<b>Time Span</b> 时间差(年)	<b># Mss.</b> 现存考貝(本)	<b>Accuracy of Copies</b> 準確度
<b>Caesar</b> 凯撒	<b>100-44 B.C.</b>	<b>900 A.D.</b>	<b>1,000 yrs</b>	<b>10</b>	
<b>Plato</b> 柏拉图	<b>427-347 B.C.</b>	<b>900 A.D.</b>	<b>1,200 yrs</b>	<b>7</b>	
<b>Thucydides</b> 修昔底德	<b>460-400 B.C.</b>	<b>900 A.D.</b>	<b>1,300 yrs</b>	<b>8</b>	
<b>Tacitus</b> 塔西陀	<b>100 A.D.</b>	<b>1100 A.D.</b>	<b>1,000 yrs</b>	<b>20</b>	
<b>Suetonius</b> 苏维托尼乌斯	<b>75-160 A.D.</b>	<b>950 A.D.</b>	<b>800 yrs</b>	<b>8</b>	
<b>Homer (Iliad)</b> 荷马	<b>900 B.C.</b>	<b>400 B.C.</b>	<b>500 yrs</b>	<b>643</b>	<b>95%</b>
<b>New Testament</b> 新约圣经	<b>40-100 A.D.</b>	<b>125 A.D.</b>	<b>25-50 yrs</b>	<b>24,000</b>	<b>99.5%</b>



如果我们仍对《圣经》各书卷持怀疑态度的话，实际上是在贬低其他古典巨著的地位，因《圣经》还比它们可靠。麦道卫（Josh McDowell）在《铁证待判》中写道：“我个人原企图粉碎《圣经》的历史性及可靠性，结果却因此认识《圣经》在历史性上是绝对正确可靠的。如果一个人认为《圣经》是一本不可信的书，必须将之抛弃的话，那么除了《圣经》外，他恐怕要连所有的古典文学作品都摒弃不用了。我个人所面临的最大试探，我相信也是大多数人最易犯的一项错误，就是用一种标准来衡量通俗文学，却用另一种标准来衡量《圣经》。其实我们该用同一尺度来衡量所有的文学作品，不论它们是通俗性的，还是宗教性的。”

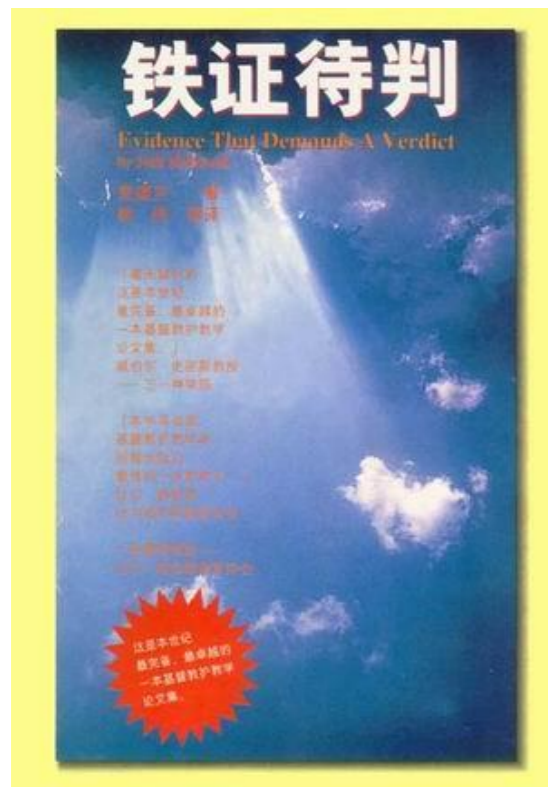

《新铁证待判》作者麦道卫曾是基督信仰的反对者，为推翻基督信仰而奔走世界各处搜集资料及做研究。最后，作者面对基督信仰不容推翻之铁证，也反过来归顺真神迹钻些基督信仰护教学巨著《铁证待判》。为响应新世纪的挑战及现代人的需求，本书新增近代基督信仰护教新论证，并名为《新铁证待判》，新增内容如下：

- 1，近二十年间的考古学重要新发现及文献；
- 2，历史耶稣新论证；
- 3，本书新增第四部分：探讨真理的本质；回应各类新兴之主义，包括后现代主义、神秘主义、不可知论等。

本着严谨的学术研究精神，以具体的证据，加上一些近代闻名的中外教会人物的见证，将基督信仰的可信性，重新呈现在读者面前，《新铁证待判》与旧有的不同，更適切、更有效地帮助人挪开信福音的障碍。

这是近几十年来最完备、最卓越的一本基督信仰护教论文集。书中提供大量的证据，证明圣经是可信的，有关耶稣、祂所行的神迹与祂复活的记载都是千真万确的。此书在过去25年来，对带领普世华人信主有不可磨灭的影响。

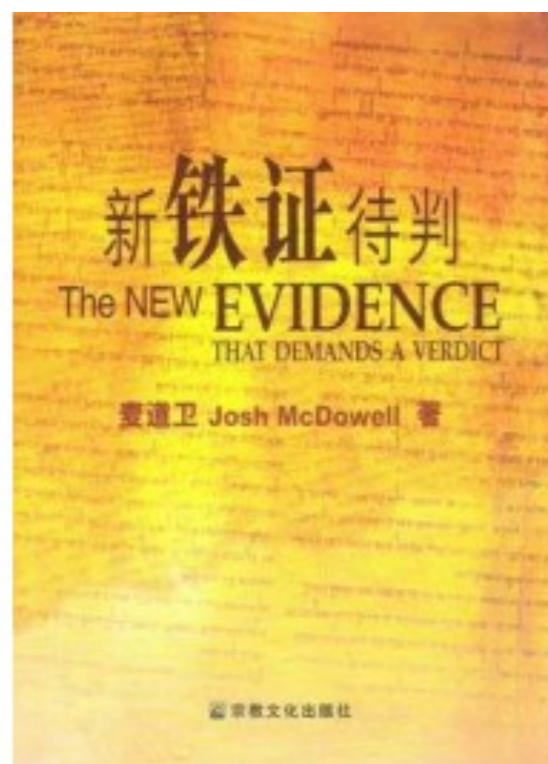

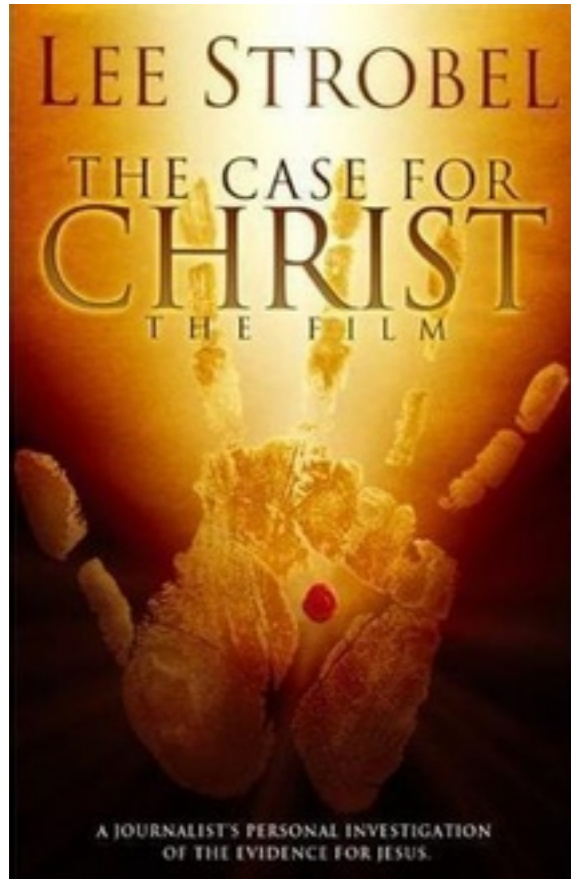

## 重审耶稣基督- 圣经外的证据

编者注: 许多曾深切怀疑或极力反对基督信仰的人, 在竭力查考、客观分析与诚实面对圣经和历史证据后, 竟然360度地改变原先的立场, 从反对者转为护道者 — 为圣经和基督信仰极力辩护; 李·史特博(Lee Strobel)便是其中一个例子.

史特博是耶鲁大学法学硕士, 美国著名日报《芝加哥论坛报》屡获新闻奖的法庭与法事资深记者和编辑, 并在罗斯福大学任教. 他曾是个不信神的怀疑者, 极其藐视和反对基督信仰. 可是, 他的妻子1979年信主后人品和性格大大改变, 令他开始对基督信仰改观. 他要找出有没有可靠的证据, 证明耶稣是上帝的儿子. 为了证实圣经的可靠性, 并主耶稣受死和复活的真实性, 他以两年时间访查13位美国著名圣经学者, 向他们提出怀疑派常问的尖锐难题. 结果是: 在证据确凿, 无懈可击的情况下, 他于1981年11月8日, 真诚地认罪悔改, 接受主耶稣基督为他的救主. 他把访查这13位圣经学者的实录写于《重审耶稣》(The Case for Christ)一书中.



## 世界领袖、名人对《圣经》的评价

牛顿：“神所赐的圣经是崇高的。我发现圣经确切可靠的凭据超过世上任何一本书。”

爱因斯坦：“我深信任何一个严肃的科学家，看到宇宙如此的奇妙与恢弘，不可能不信神。”

美总统华盛顿：“不靠上帝与圣经的指引，人就不能正确地管理世界。”

英皇乔治五世：“圣经是世界上所能有的最宝贵的一部书。”

美国总统林肯：“关于这本伟大的书，我只能说是上帝赐给人类一项最好的礼物，一切上帝借着救主赐给人类的福祉，都借着这圣经而来，这里面的道理，不是我们人类的智慧所能窥测的！我是得了读经的好处的，劝你凭理性或信仰，尽量抓住这书的一切……。”

中国孙中山：“你们也许读过圣经，圣经告诉我们，你们的光要照亮别人，使大家能知道应走的道路……。”

英首相丘吉尔：“我们可以放心依靠在这坚固无比的圣经磐石上。”

美总统罗斯福：“圣经是我们力量的泉源。”“差不多每一个对人类有贡献的人，都是把他的终身事业建基于圣经的教训上。”

5. 基督教的“罪”如何定义？人人都有罪吗？有罪如何得赎？  
答：神创造人原是要人享受与他同在一起的快乐，但因各人任性，偏行己路，背向真神，以致与神隔绝。这种向神任性的态度，使人对神漠不关心或公开反对，就是圣经所说的罪。人最大的罪就是不信(不認)这位創造宇宙的主宰、以致於跟神的关系破裂、接下来就跟人的关系破裂、所以人人都会说谎、嫉妒分争、仇恨等、圣经说：世人都犯了罪、所以人人都需要救赎、得赎的唯一救法、就是靠着耶稣基督的救恩、向祂认罪、靠着祂牺牲的宝血、我们才能得赎。

## 以赛亚书 1:2-3

天哪，要听！地啊，侧耳而听！因为耶和华说：我养育儿女，将他们养大，他们竟悖逆我。

牛认识主人，驴认识主人的槽，以色列却不认识；我的民却不留意。



十诫是：

- 第一条 除了耶和华之外，你不可有别的神；
- 第二条 不可制造偶像与拜偶像；
- 第三条 不可妄称耶和华的名字；
- 第四条 当纪念安息日守为圣日；
- 第五条 应孝敬父母；
- 第六条 不可杀人；
- 第七条 不可奸淫；
- 第八条 不可偷盗；
- 第九条 不可作假见证；
- 第十条 不可贪心。

## 马太福音 5:21-22

“你们听过有对古人说：『不可杀人』；『凡杀人的，必须受审判。』

但是我告诉你们：凡向弟兄动怒的，必须受审判；凡骂弟兄是废物的，必须受议会的审判；凡骂弟兄是白痴的，必须遭受地狱的火。

## 马太福音 5:27-28

“你们听过有话说：『不可奸淫。』

但是我告诉你们：凡看见妇女就动淫念的，这人心里已经与她犯奸淫了。

## 马太福音 5:43-44

「你们听见有话说：『当爱你的邻舍，恨你的仇敌。』

只是我告诉你们，要爱你们的仇敌，为那逼迫你们的祷告。

# 《圣经》中罪的含义

因为

**罪是與神敵對的狀態！**

## 原则二

人因有罪而与神隔绝，所以不能知道並经验神的爱和神为他生命的计划。

### 人因有罪

「因为世人都犯了罪，亏缺了神的荣耀。」  
(罗马书 3 : 23)

神创造人原是要人享受与祂同在一起的快乐，但因各人顽固任性，偏行己路，背向真神，以致与神隔绝。这种向神任性的态度，使人对神漠不关心或公开反对，就是圣经所说的罪。

罪的普世性：  
人人都是罪人

凡不出於信心的都是罪。(羅 14:23)  
為罪，是因他們不信我；(約 16:9;3:18)

## 约翰福音 8

- 1 于是各人都回家去了；耶稣却往橄榄山去，
- 2 清早又回到殿里。众百姓都到他那里去，他就坐下，教训他们。
- 3 文士和法利赛人带着一个行淫时被拿的妇人来，叫她站在当中，
- 4 就对耶稣说：「夫子，这妇人是正行淫之时被拿的。
- 5 摩西在律法上吩咐我们把这样的妇人用石头打死。你说该把她怎么样呢？」
- 6 他们说这话，乃试探耶稣，要得着告他的把柄。耶稣却弯着腰，用指头在地上画字。
- 7 他们还是不住地问他，耶稣就直起腰来，对他们说：「你们中间谁是没有罪的，谁就可以先拿石头打她。」
- 8 于是又弯着腰，用指头在地上画字。
- 9 他们听见这话，就从老到少，一个一个地都出去了，只剩下耶稣一人，还有那妇人仍然站在当中。
- 10 耶稣就直起腰来，对她说：「妇人，那些人在哪里呢？没有人定你的罪吗？」
- 11 她说：「主啊，没有。」耶稣说：「我也不定你的罪。去吧，从此不要再犯罪了！」



约翰一书 1:8-10

**我们若说自己无罪，便是自欺，真理不在我们心里了。**

**我们若认自己的罪，神是信实的，是公义的，必要赦免我们的罪，洗净我们一切的不义。**

我们若说自己没有犯过罪，便是以神为说谎的，他的道也不在我们心里了。

## 与神隔绝

「因为罪的工价乃是死。」( 灵性与神隔绝 )( 罗马书 6 : 23 )

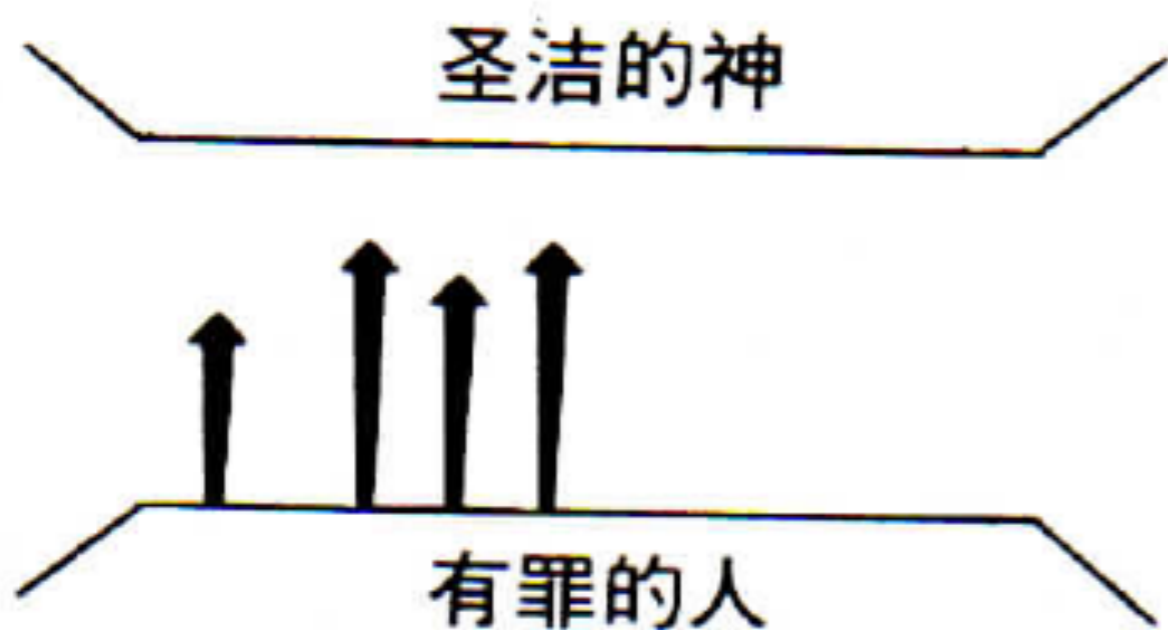

圣洁的神与有罪的人中间，有如深渊隔绝。虽然人不断地用自己的方法，就如善行、道德、宗教、哲学等，来寻求神和丰盛的生命，但是总得不着。

原则三告诉我们这难题唯一的答案……

# 以賽亞書 14

12 「明亮之星，早晨之子啊，你竟然從天墜落！你這攻敗列國的，竟然被砍倒在地上！

13 你心裏曾說：『**我要**升到天上，**我要**高舉我的寶座在神的眾星之上，**我要**坐在會眾聚集的山上，在極北的地方。

14 **我要**升到高雲之上，**我要**與至高者同等。』

15 然而，你必墜落陰間，到地府極深之處。

# 神的發問

浪子的比喻(路15:11-32)

A. 亞當，你在那裏？(創3:9)：失落了，神來尋找拯救失喪的人。

B. 該隱，你兄弟亞伯在那裏？(創4:9)：關係破壞了。

人與神的關係破壞了

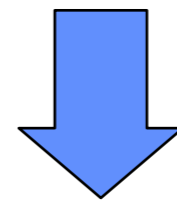

人與人的關係也就破壞了



11 耶稣又说：「一个人有两个儿子。」

12 小儿子对父亲说：『父亲，请你把我应得的家业分给我。』他父亲就把产业分给他们。

13 过了不多几日，小儿子就把他一切所有的都收拾起来，往远方去了。在那里任意放荡，浪费资财。

14 既耗尽了一切所有的，又遇着那地方大遭饥荒，就穷苦起来。

15 于是去投靠那地方的一个人；那人打发他到田里去放猪。

16 他恨不得拿猪所吃的豆荚充饥，也没有人给他。

17 他醒悟过来，就说：『我父亲有多少的雇工，口粮有余，我倒在这里饿死吗？

18 我要起来，到我父亲那里去，向他说：父亲！我得罪了天，又得罪了你；

19 从今以后，我不配称为你的儿子，把我当作一个雇工吧！』

20 于是起来，往他父亲那里去。相离还远，他父亲看见，就动了慈心，跑去抱着他的颈项，连连与他亲嘴。

21 儿子说：『父亲！我得罪了天，又得罪了你；从今以后，我不配称为你的儿子。』

22 父亲却吩咐仆人说：『把那上好的袍子快拿出来给他穿；把戒指戴在他指头上；把鞋穿在他脚上；

23 把那肥牛犊牵来宰了，我们可以吃喝快乐；

24 因为我这个儿子是死而复活，失而又得的。』他们就快乐起来。

25 那时，大儿子正在田里。他回来，离家不远，听见作乐跳舞的声音，

26 便叫过一个仆人来，问是什么事。

27 仆人说：『你兄弟来了；你父亲因为得他无灾无病地回来，把肥牛犊宰了。』

28 大儿子却生气，不肯进去；他父亲就出来劝他。

29 他对父亲说：『我服事你这多年，从来没有违背过你的命，你并没有给我一只山羊羔，叫我和朋友一同快乐。

30 但你这个儿子和娼妓吞尽了你的产业，他一来了，你倒为他宰了肥牛犊。』

31 父亲对他说：『儿啊！你常和我同在，我一切所有的都是你的；

32 只是你这个兄弟是死而复活、失而又得的，所以我们理当欢喜快乐。』」

## 人的根本问题是：

罗10:3因为**不知道神的义**，想要**立自己的义**，就**不服神的义**了。10:4律法的总结就是**基督**，使凡**信他的**都得**著义**。

赛64:6 我们都像不洁净的人；**所有的义都像污秽的衣服**。我们都像叶子渐渐枯干；我们的罪孽好像风把我们吹去。

## 解决方法：

**不再是我，乃是基督。**

(我已经与基督同钉十字架，现在活着的不再是我，乃是基督在我里面活着；并且我如今在肉身活着，是因信神的儿子而活；他是爱我，为我舍己。加拉太书 2:20)

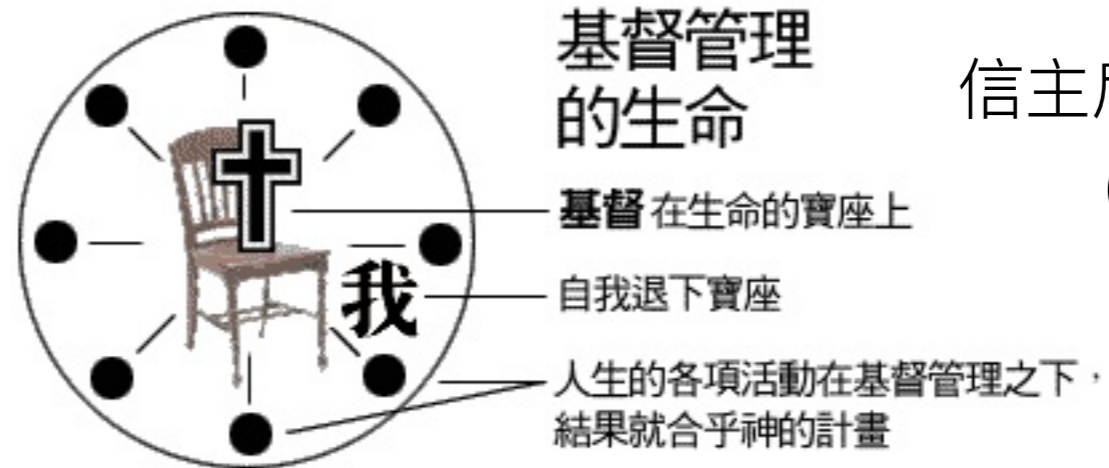

信主后属灵的基督徒  
(林前2:15)



信主前属血氣的人(林前2:14)

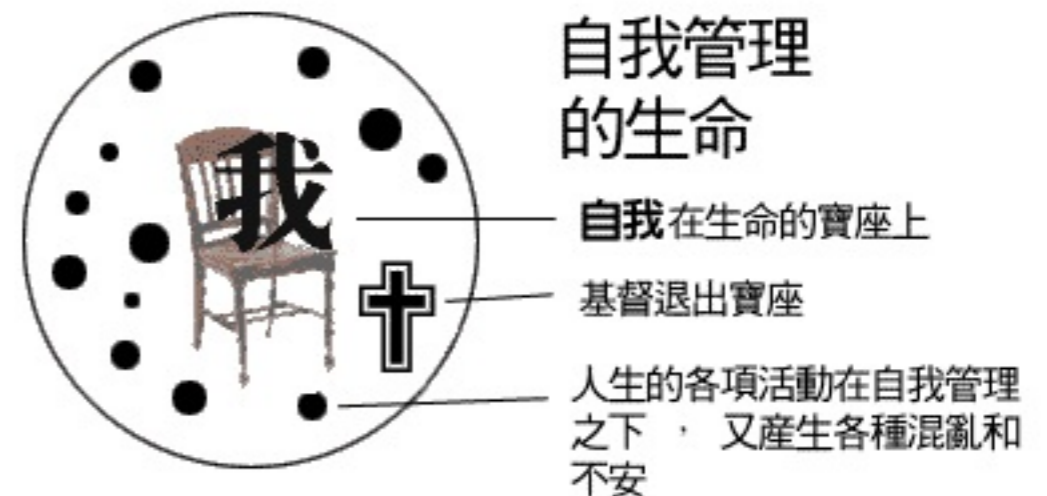

信主后属肉体的基督徒 (林前3:1)

# 最后的审判

啟20:11-15 “我又看见一个白色的大宝座与坐在上面的；从他面前天地都逃避，再无可见之处了。我又看见死了的人，无论大小，都站在宝座前。案卷展开了，并且另有一卷展开，就是生命册。死了的人都凭着这些案卷所记载的，照他们所行的受审判。

于是海交出其中的死人；死亡和阴间也交出其中的死人；他们都照各人所行的受审判。

死亡和阴间也被扔在火湖里；这火湖就是第二次的死。

若有人名字没记在生命册上，他就被扔在火湖里。”

a. 信的: 基督台前(林後5:10) => 在天堂有永生，因为是神的兒女

“因为我们众人必要在基督台前显露出来，叫各人按着本身所行的，或善或恶受报。”

b. 不信的: 白色大寶座前(啟20:11,21:8) => 在地獄永死，因为与神无关

啟20:11 “我又看见一个白色的大宝座与坐在上面的；从他面前天地都逃避，再无可见之处了。”

啟21:8 “惟有胆怯的、不信的、可憎的、杀人的、淫乱的、行邪术的、拜偶像的，和一切说谎话的，他们的分就在烧着硫磺的火湖里；这是第二次的死。」”

## 陰間的吶喊和懇求

路加福音 16:23-24

他在**陰間受痛苦**，舉目遠遠地望見亞伯拉罕，又望見拉撒路在他懷裡，就喊著說：『我祖亞伯拉罕哪，可憐我吧！打發拉撒路來，用指頭尖蘸點水，涼涼我的舌頭；因為**我在這火焰里，極其痛苦**。』

財主說：『我祖啊！既是這樣，**求**你打發拉撒路到我父家去；因為我還有五個弟兄，他可以對他們作見證，免得他們也來到**這痛苦的地方**。』路加福音 16:27-28



6. 耶稣是谁？跟我有什么关系？

答：耶稣是100%的神、祂是三一真神的第二位圣子、同时祂也是100%的人、在两千年前被差派来到人间、为了指引世人回归真神、30岁起在世间传道三年半、为世人被钉死在十字架上、救赎人类的罪过、三日后复活向许多人显现、证明祂是神、胜过死亡的权势、祂将来还要再来、审判世人、信主者得救、不信者永远灭亡。

耶穌是誰

# 客观事实：耶稣是...

1. 全世界三分之一的人信奉耶稣是真神。
2. 人类历史时间轴的原点，划时代的人物。
3. 全世界最畅销的书是“圣经”，主角是耶稣。
4. 世界历史上最具有影响力的人是谁？耶稣！

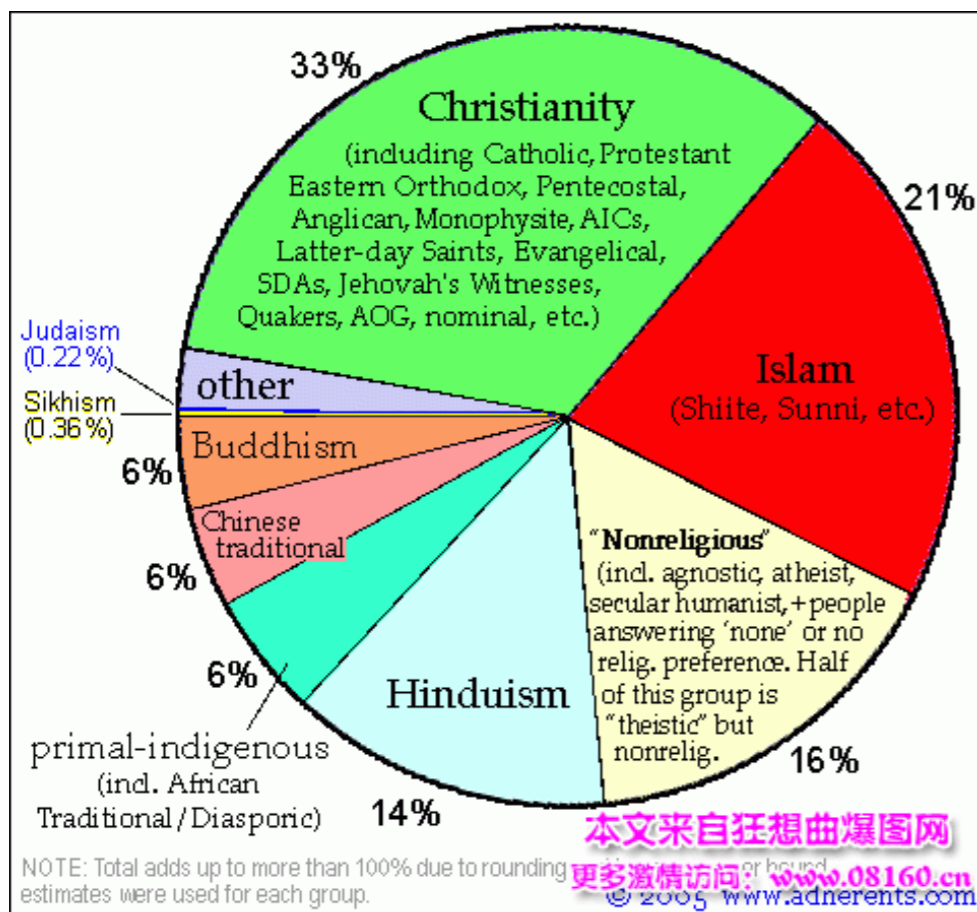

## 耶稣诞生那年定义为公元元年

B.C. =  
Before  
Christ  
= 主前

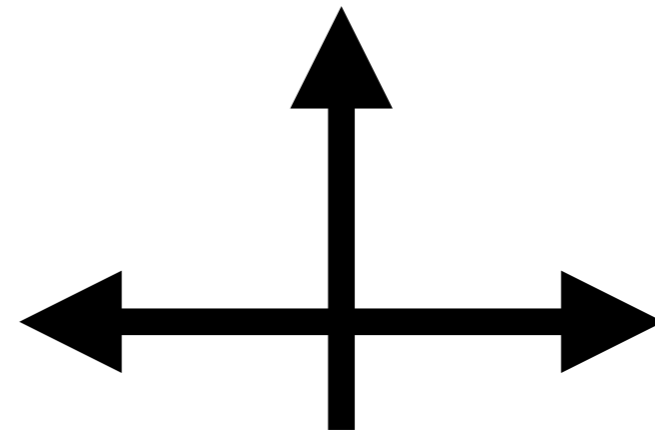

A.D. =  
In the  
year of  
Lord  
= 主后

今年是**主后2020**年

A.D.是缩写词 =Anno Domini(=in the year of our Lord) (拉丁文)

# 基督教就是基督耶穌

独有基督教在本质上乃是信靠基督本人。主耶穌明白告诉人说：“我就是道路，真理，生命；若不藉着我，没有人能到父(神)那里去”(约14:6)。基督教讲道路，真理，和生命，但是祂所讲的道路是基督，真理是基督，生命也是基督。



## 基督是什麼意思？

基督(中文)=彌賽亞Messiah(masiah)(希伯來文)  
=Χριστός(Christos)(希臘文)=Christ(英文)=受膏者=神差遣的救世主=拯救者=救主

「...你要給他起名叫耶穌，因他要將自己的百姓從罪惡裏救出來。」 馬太福音 1:21

## 以馬內利是什麼意思？

以馬內利(Immanuel)=God with us=With us-God=神與我們同在。

「...人要稱他的名為以馬內利。（以馬內利翻出來就是「神與我們同在」。）」 馬太福音 1:23

耶穌、這位真神、因著愛我們、要與我們在一起！

# 基督耶穌是100%的神，也是100%的人。

耶穌是**神子**：

从天上有声音说：「这是我的**爱子**，我所喜悦的。」马太福音 3:17

西门·彼得回答说：「你是基督，是永生**神的儿子**。」马太福音 16:16

「我们也知道，神的儿子已经来到，且将智慧赐给我们，使我们认识那位真实的，我们也在那位真实的里面，就是在他儿子耶稣基督里面。**这是真神**，也是永生。」约翰一书 5:20

耶穌是**人子**：

因为**人子**来，并不是要受人的服事，乃是要服事人，并且要舍命作多人的赎价。」马可福音 10:45

# 耶稣基督的家谱

路加福音 3

21 众百姓都受了洗，耶稣也受了洗。正祷告的时候，天就开了，

22 圣灵降临在他身上，形状彷彿鸽子；又有声音从天上来，说：“你是我的爱子，我喜悦你。”

23 耶稣开头传道，年纪约有三十岁。依人看来，他是约瑟的儿子；约瑟是希里的儿子；

24 希里是玛塔的儿子；玛塔是利未的儿子；利未是麦基的儿子；麦基是雅拿的儿子；雅拿是约瑟的儿子；

25 约瑟是玛他提亚的儿子；玛他提亚是亚摩斯的儿子；亚摩斯是拿鸿的儿子；拿鸿是以斯利的儿子；以斯利是拿该的儿子；

26 拿该是玛押的儿子；玛押是玛他提亚的儿子；玛他提亚是西美的儿子；西美是约瑟的儿子；约瑟是犹大的儿子；犹大是约亚拿的儿子；

27 约亚拿是利撒的儿子；利撒是所罗巴伯的儿子；所罗巴伯是撒拉铁的儿子；撒拉铁是尼利的儿子；尼利是麦基的儿子；

28 麦基是亚底的儿子；亚底是哥桑的儿子；哥桑是以摩当的儿子；以摩当是珥的儿子；珥是约细的儿子；

29 约细是以利以谢的儿子；以利以谢是约令的儿子；约令是玛塔的儿子；玛塔是利未的儿子；

30 利未是西缅的儿子；西缅是犹大的儿子；犹大是约瑟的儿子；约瑟是约南的儿子；约南是以利亚敬的儿子；

31 以利亚敬是米利亚的儿子；米利亚是买南的儿子；买南是玛达他的儿子；玛达他是拿单的儿子；拿单是大卫的儿子；

32 大卫是耶西的儿子；耶西是俄备得的儿子；俄备得是波阿斯的儿子；波阿斯是撒门的儿子；撒门是拿顺的儿子；

33 拿顺是亚米拿达的儿子；亚米拿达是亚兰的儿子；亚兰是希斯仑的儿子；希斯仑是法勒斯的儿子；法勒斯是犹大的儿子；

34 犹大是雅各的儿子；雅各是以撒的儿子；以撒是亚伯拉罕的儿子；亚伯拉罕是他拉的儿子；他拉是拿鹤的儿子；

35 拿鹤是西鹿的儿子；西鹿是拉吴的儿子；拉吴是法勒的儿子；法勒是希伯的儿子；希伯是沙拉的儿子；

36 沙拉是该南的儿子；该南是亚法撒的儿子；亚法撒是闪的儿子；闪是挪亚的儿子；挪亚是拉麦的儿子；

37 拉麦是玛土撒拉的儿子；玛土撒拉是以诺的儿子；以诺是雅列的儿子；雅列是玛勒列的儿子；玛勒列是该南的儿子；该南是以挪士的儿子；

38 以挪士是塞特的儿子；塞特是亚当的儿子；亚当是神的儿子。

## 你们必须重生

约翰福音 3

1 有一个法利赛人，名叫尼哥德慕，是犹太人的官。

2 这人夜里来见耶稣，说：“拉比，我们知道你是由神那里来作师傅的；因为你所行的神迹，若没有神同在，无人能行。”

3 耶稣回答说：“我实实在在地告诉你，人若不重生，就不能见神的国。”

4 尼哥德慕说：“人已经老了，如何能重生呢？岂能再进母腹生出来吗？”

5 耶稣说：“我实实在在地告诉你，人若不是从水和圣灵生的，就不能进神的国。

6 **从肉身生的就是肉身；从灵生的就是灵。**

7 **我说：『你们必须重生』，你不要以为希奇。**

8 风随着意思吹，你听见风的响声，却不晓得从哪里来，往哪里去；凡从圣灵生的，也是如此。”

9 尼哥德慕问他说：“怎能有这事呢？”

10 耶稣回答说：“你是以色列人的先生，还不明白这事吗？”

11 我实实在在地告诉你，我们所说的是我们知道的；我们所见证的是我们见过的；你们却不领受我们的见证。

12 **我对你们说地上的事，你们尚且不信，若说天上的事，如何能信呢？**

13 **除了从天降下、仍旧在天的人子，没有人升过天。**

14 摩西在旷野怎样举蛇，人子也必照样被举起来，

15 **叫一切信他的都得永生**（注：或译：叫一切信的人在他里面得永生）。

16 **“神爱世人，甚至将他的独生子赐给他们，叫一切信他的，不致灭亡，反得永生。**

17 因为神差他的儿子降世，不是要定世人的罪（注：或译：审判世人；下同），乃是要叫世人因他得救。

18 信他的人，不被定罪；不信的人，罪已经定了，因为他不信神独生子的名。

19 光来到世间，世人因自己的行为是恶的，不爱光，倒爱黑暗，定他们的罪就是在此。

20 凡作恶的便恨光，并不来就光，恐怕他的行为受责备。

21 但行真理的必来就光，要显明他所行的是靠神而行。”



约翰福音 10:30-33

**我与父原为一。**」犹太人又拿起石头来要打他。耶稣对他们说：「我从父显出许多善事给你们看，你们是为哪一件拿石头打我呢？」犹太人回答说：「我们不是为善事拿石头打你，是为你说僭妄的话；又为你是个人，反将自己当作神。」

约翰福音 10:36

父所分别为圣、又差到世间来的，他自称是神的儿子，你们还向他说『你说僭妄的话』吗？

约翰福音 5:17-18

耶稣就对他们说：「我父做事直到如今，我也做事。」所以犹太人越发想要杀他；因他不但犯了安息日，并且称神为他的父，将自己和神当作平等。

# 耶稣宁死也不否认自己真实的身分

马太福音 26:63-66

耶稣却不言语。大祭司对他说：「我指着永生神叫你起誓告诉我们，你是**神的儿子基督**不是？」

耶稣对他说：「你说的是。然而，我告诉你们，后来你们要看见人子坐在那权能者的右边，驾着天上的云降临。」

大祭司就撕开衣服，说：「他说了僭妄的话，我们何必再用见证人呢？这僭妄的话，现在你们都听见了。你们的意见如何？」他们回答说：「他是该死的。」

# 耶穌是世上唯一沒有罪的人

約翰福音 8:46 「你们中间谁能指证我有罪呢？我既然将真理告诉你们，为什么不信我呢？」

彼得前书 2:22 他并没有犯罪，口里也没有诡诈。

約翰福音 19:6 「祭司长和差役看见他，就喊着说：「钉他十字架！钉他十字架！」彼拉多说：「你们自己把他钉十字架吧！**我查不出他有什么罪来。**」

馬太福音 27:24 「彼拉多見說也無濟於事，反要生亂，就拿水在眾人面前洗手，說：「**流這義人的血**，罪不在我，你們承當吧。」

哥林多后书 5:21 「神使那无罪的，替我们成为罪，好叫我们在他里面成为神的义。」

真如某人所说："耶稣基督的良心始终净如清天，绝无罪恶的回忆"。因此我们完全同意波希乃(Bushnell)的话："耶稣基督的品格，不允许祂列在人类之中。"祂是超人，是神降世为人。(本篇参考格力腓多马氏之《基督教是基督》。(W.H.GriffithThomas'ChristianityisChrist)。

# 耶稣的降世钉死与复活都是祂心甘情愿的计划

耶稣在世传道三次预言要受难并于第三日复活、耶稣是甘愿来得世间将自己的性命摆上、为世人牺牲赎罪：

1. 第一次：太 16:21 「从此，耶稣才指示门徒，他必须上耶路撒冷去，受长老、祭司长、文士许多的苦，并且被杀，第三日复活。」
2. 第二次：太 17:23 「他们要杀害他，第三日他要复活。门徒就大大的忧愁。」
3. 第三次：太 20:19 「又交给外邦人，将他戏弄，鞭打，钉在十字架上；第三日他要复活。」

「没有人夺我的命去，是我自己舍的。我有权柄舍了，也有权柄取回来。这是我从我父所受的命令。」 约翰福音 10:18



# 耶稣是三一真神(圣父、圣子、圣灵)的第二位， 与神是同等、同尊、同荣。

腓立比书 2

6 他本有神的形象，不以自己**与神同等**为强夺的；

7 反倒虚己，取了奴仆的形象，成为人的样式；

8 既有人的样子，就自己卑微，存心顺服，以至于死，且死在十字架上。

9 所以，神将他升为至高，又赐给他那超乎万名之上的名，

10 叫一切在天上的、地上的，和地底下的，因耶稣的名无不屈膝，

11 无不口称「耶稣基督为主」，使荣耀归与父神。

起初神創造天地，耶穌是真神，創造了萬物並創造了人類-亞當夏娃，後來亞當夏娃違背神的命令，不信神的話犯罪，吃了禁果以致死亡進入了人類，以至於人類的子子孫孫都會死亡。

耶穌兩千年前來到世間是要彰顯神自己的大愛，並要救贖我們，為我們的罪過而捨命，死在十字架上，第三天從死裡復活，戰勝了死亡，耶穌可以賜給我們永生，成為神的兒女。

耶穌將來還要再來，世人都要因祂而從死裡復活，接受耶穌的審判，信耶穌認耶穌的人將進入天堂，與神永遠同在，不信的人會永遠滅亡。

## 约翰福音 1

1 太初有道，道与神同在，道就是神。

2 这道太初与神同在。

3 万物是借着他造的；凡被造的，没有一样不是借着他造的。

4 生命在他里头，这生命就是人的光。

5 **光照在黑暗里，黑暗却不接受光。**

6 有一个人，是从神那里差来的，名叫约翰。

7 这人来，为要作见证，就是为光作见证，叫众人因他可以信。

8 他不是那光，乃是要为光作见证。

9 **那光是真光，照亮一切生在世上的人。**

10 他在世界，世界也是借着他造的，世界却不认识他。

11 他到自己的地方来，自己的人倒不接待他。

12 凡接待他的，就是信他名的人，他就赐他们权柄作神的儿女。

13 这等人不是从血气生的，不是从情欲生的，也不是从人意生的，乃是从神生的。

14 道成了肉身，住在我们中间，**充充满满地有恩典有真理**。我们也见过他的荣光，正是父独生子的荣光。

15 约翰为他作见证，喊着说：「这就是我曾说：『那在我以后来的，反成了在我以前的，因他本来在我以前。』」

16 从他丰满的恩典里，我们都领受了，而且恩上加恩。

17 律法本是借着摩西传的；恩典和真理都是由耶稣基督来的。

18 **从来没有人看见神，只有在父怀里的独生子将他表明出来。**

# 我的主柔和谦卑

马太福音 11:28-30

凡劳苦担重担的人可以到我这里来，我就使你们得安息。

我心里柔和谦卑，你们当负我的轭，学我的样式；这样，你们心里就必得享安息。

因为我的轭是容易的，我的担子是轻省的。」



## 山上寶訓

# 天國的大憲章

- <sup>1</sup> 耶穌看見這一群人，就上了山，坐下後，門徒到他跟前來，
- <sup>2</sup> 他開口教導他們說：

## 論福

(路 6. 20 – 23)

- <sup>3</sup> 「心靈貧窮的人有福了！因為天國是他們的。
- <sup>4</sup> 哀慟的人有福了！因為他們必得安慰。
- <sup>5</sup> 謙和的人有福了！因為他們必承受土地。
- <sup>6</sup> 飢渴慕義的人有福了！因為他們必得飽足。
- <sup>7</sup> 憐憫人的人有福了！因為他們必蒙憐憫。
- <sup>8</sup> 清心的人有福了！因為他們必得見神。
- <sup>9</sup> 締造和平的人有福了！因為他們必稱為神的兒子。
- <sup>10</sup> 為義受迫害的人有福了！因為天國是他們的。
- <sup>11</sup> 「人若因我辱罵你們，迫害你們，捏造各樣壞話毀謗你們（註：「捏造...你們」：有古卷是「說各樣壞話毀謗你們」。）），你們就有福了！
- <sup>12</sup> 要歡喜快樂，因為你們在天上的賞賜是很多的。在你們以前的先知，人也是這樣迫害他們。」

- <sup>1</sup> Seeing the multitudes, he went up onto the mountain. When he had sat down, his disciples came to him.
- <sup>2</sup> He opened his mouth and taught them, saying,
- <sup>3</sup> "Blessed are the poor in spirit, for theirs is the Kingdom of Heaven. {Isaiah 57:15; 66:2}
- <sup>4</sup> Blessed are those who mourn, for they shall be comforted. {Isaiah 61:2; 66:10,13}
- <sup>5</sup> Blessed are the gentle, for they shall inherit the earth. {or, land. Psalm 37:11}
- <sup>6</sup> Blessed are those who hunger and thirst after righteousness, for they shall be filled.
- <sup>7</sup> Blessed are the merciful, for they shall obtain mercy.
- <sup>8</sup> Blessed are the pure in heart, for they shall see God.
- <sup>9</sup> Blessed are the peacemakers, for they shall be called children of God.
- <sup>10</sup> Blessed are those who have been persecuted for righteousness' sake, for theirs is the Kingdom of Heaven.
- <sup>11</sup> "Blessed are you when people reproach you, persecute you, and say all kinds of evil against you falsely, for my sake.
- <sup>12</sup> Rejoice, and be exceedingly glad, for great is your reward in heaven. For that is how they persecuted the prophets who were before you.
- <sup>13</sup> "You are the salt of the earth, but if the salt has lost its flavor, with what will it be salted? It is then good for nothing, but to be cast out and trodden under the feet of

# 我的主是和平之子

使徒行传 10:36

神借着耶稣基督（他是万有的主）**传和平的福音**，将这福音赐给以色列人。

歌罗西书 1:20

既然借着他在十字架上所流的血**成就了和平**，便借着他和万有——无论是地上的、天上的——都与自己和好了。

马太福音 26:52

耶稣对他说：「收刀入鞘吧！凡动刀的，必死在刀下。」

# 我的主是好牧人

约翰福音 10:11

我是好牧人；好牧人为羊舍命。

约翰福音 10:10

我来了，是要叫羊得生命，并且得的更丰盛。

# 我的主为我舍己

约翰福音 12:24

我实实在在地告诉你们，一粒麦子不落在地里死了，仍旧是一粒，若是死了，就结出许多子粒来。

加拉太书 2:20

我已经与基督同钉十字架，现在活着的不再是我，乃是基督在我里面活着；并且我如今在肉身活着，是因信神的儿子而活；他是爱我，为我舍己。



# 我的主是我的救主

提摩太前书 4:10

他是万人的救主，更是信徒的救主。

使徒行传 4:12

除他以外，别无拯救；因为在天下人间，没有赐下别的名，我们可以靠着得救。」

# 我的主是我生命的主

约翰一书 5:11-12

这见证就是神赐给我们永生；这永生也是在他儿子里面。人有了儿子就有生命，没有神的儿子就没有生命。

加拉太书 2:20

我已经与基督同钉十字架，现在活着的不再是我，乃是基督在我里面活着；并且我如今在肉身活着，是因信神的儿子而活；他是爱我，为我舍己。

# 永生的真理

1.为什么人有追求永生的倾向？

因为“神造万物，各按其时成为美好。又将永生安置在世人心里。”（传道书3:11）

2.永生到底是什么？

“认识你独一的真神，并且认识你所差来的耶稣基督，这就是永生。”（约翰福音17:3）

3.永生从哪里得着？

“这永生也是在祂儿子（耶稣基督）里面。”（约翰一书5:11）

4.永生从什么时候开始？

“人有了神的儿子就有生命。”（约翰一书5:12）

“我来了，是要叫羊得生命，而且得的更丰盛。”（约翰福音10:10）

5.永生生命的特质是什么？

“圣灵所结的果子，就是仁爱，喜乐，和平，忍耐，恩慈，良善，信实，温柔，节制。”  
（加拉太书5:22-23）

6.如何得着永生？

“神爱世人，甚至将祂的独生子赐给他们，叫一切信祂的，不至灭亡，反得永生。”（约翰福音3:16）

愿这永生的福分你也能够得着！

耶穌曾經行了那些神蹟?它們各代表了耶穌那些神性?

### 祂是醫治疾病的神:

在迦拿醫治一個大臣之子(約翰福音..四46-54)  
醫治彼得的岳母(馬可福音..一29-31)  
潔淨一個長大痲瘋的(馬可福音..一40-45)  
醫治四個朋友抬來的癱子(馬可福音..二1-12)  
在安息日醫治畢士大池旁的病人(約翰福音..五1-16)  
在安息日醫治手枯乾的(馬可福音..三1-6)  
醫治百夫長的僕人(馬太福音..八5-13)  
醫治患血漏的女人(路加福音..八41-42,43-48)  
使兩個瞎子得醫治(馬太福音..九27-31)  
醫治耳聾舌結的人(馬可福音..七31-37)  
在伯賽大醫治一個瞎眼的人(馬可福音..八22-26)  
醫好一個生來瞎眼的(約翰福音..九1-41)  
在安息日醫治一個駝背的女人(路加福音..十三10-17)  
在安息日醫治一個患水臃的人(路加福音..十四1-6)  
醫治十個長大痲瘋的(路加福音..十七11-19)  
使瞎子巴底買得看見(馬可福音..十46-52)  
治好捉拿祂人的右耳(路加福音..二十二47-51)

### 祂是創造、轉換的神:

迦拿婚宴變水為酒(約翰福音..二1-11)  
五餅二魚餵飽五千人(馬太福音..十四14-21)  
七餅數魚餵飽四千人(馬太福音..十五32-38)

### 祂是掌管自然界的神:

捕獲滿船的魚(路加福音..五1-11)  
平靜風海(馬可福音..四35-41)  
海上行走(馬太福音..十四22-33)  
從魚口得稅銀(馬太福音..十七24-27)  
使無花果樹枯乾(馬太福音..二十一18-22)  
再次幫門徒捕獲滿船的魚(約翰福音..二十一1-14)

### 祂是掌管靈界的神:

安息日在會堂趕鬼(路加福音..四31-37)  
趕鬼入豬群(馬可福音..五1-20)  
趕出啞吧鬼卻被控靠鬼王趕鬼(馬太福音..九32-34)  
趕鬼卻被控靠鬼王趕鬼(馬太福音..十二22-45)  
趕出迦南婦人女兒身上的鬼(馬太福音..十五21-28)  
從孩子身上趕出聾啞鬼(馬可福音..九14-29)

### 祂是賜生命的神:

使拿因城寡婦之子復活(路加福音..七11-17)  
使睚魯女兒復活(路加福音..八41-42,49-56)  
使拉撒路復活(約翰福音..十一1-46)  
耶穌自己從死裡復活(路加福音..二十四1-12)



# 永恆的問答

十字架是教堂的标志、是耶穌被釘死的标志、为何圣经福音书(约一半的篇幅)这么强调一个神、却死在十字架上？为什么历代基督徒艺术家这么爱画耶穌的「死相」？

耶穌在十字架上极其痛苦、大声喊叫说：「我的神！我的神！为什么离弃我？」(太27:46)、然后死了！而站在十字架下、执行耶穌死刑的罗马军官百夫长却说：「这真是神的儿子！」(太27:54)、神的儿子会死吗？

耶穌这位真神为何来到世间？为何被钉死？祂死后三天复活了、正如祂生前所预言的！你了解这些问题的答案吗？生、死、復活、永生、爱是永无止息的、是怎样的一个概念、你懂吗？耶穌爱你、爱的有多深？你明白了吗？你跟耶穌是什么关系？这是一个人、在短暂的人生里、最重要的考题、是直接影响你终极命运的回答！

7. 信主有什么好处？基督徒的今生与来生观如何？不信主有什么坏处？

答：信主(基督徒)的结果：

1. 神爱我们，我们爱主，罪过得赦，我们是神的儿女。
2. 基督内住，彼此相爱，爱人如己。
3. 成为和平之子，光明之子。
4. 心中有平安，有喜乐。
5. 有信心，有永生的生命，有盼望。
6. 追求圣洁，公义，慈爱。
7. 对人有恩典，有真理。
8. 人生有目标、有意义、活出丰盛的生活。

# 信主的人有永生，必永遠不死！

約11:25 耶穌對她說：“復活在我，生命也在我，信我的人，雖然死了，也必復活。  
26 凡活着信我的人，必永遠不死。你信這話嗎？”

信主的人有兩次生，一次死。  
不信主的人有兩次死，一次生。

8. 基督徒的“三观：世界观、价值观、人生观”如何？

答：我的三观如下：

**世界观**：神创造万物：「因为万有都是本于他，倚靠他，归于他。愿荣耀归给他，直到永远。阿们！」罗马书 11:36

**價值觀**：[愛与生命]：愛是永不止息 + 在永生裡与主和親人同在。「爱是永不止息。」哥林多前书 13:8; 「神爱世人，甚至将他的独生子赐给他们，叫一切信他的，不致灭亡，反得永生。」约翰福音 3:16

**人生观**：基督是主 + 榮神益人 + 大誠命 + 大使命

# 人类历史的三阶段

- 1. 人生1.0：亚当夏娃在伊甸园**
- 2. 人生2.0：从始祖堕落到耶稣再来**
- 3. 人生3.0：永久的天堂 vs. 地狱**

- 1. 人从哪里来的？答：人类都是亚当夏娃的后裔、亚当夏娃是神创造的。**
- 2. 死亡从哪里来的？答：自从始祖犯罪后、死亡进入人类、世人都犯了罪、罪的结局就是死亡、肉体死亡只有在人生2.0里存在。**
- 3. 人生3.0才是人生最重要的终点站、人生2.0只是短暂停留的学校、学习寻求神、认识神、信靠耶稣结果子、以致于得到进入人生3.0的天堂的把握、没有得救的人就会进入人生3.0的地狱、何等可怜可怕。**

**备注：人生2.5：千禧年**



使徒行傳 17:16 保羅在雅典等候他們的時候，看見滿城都是偶像，就心裏著急；

17 於是在會堂裏與猶太人和虔敬的人，並每日在市上所遇見的人，辯論。

18 還有伊壁鳩魯和斯多亞兩門的學士，與他爭論。有的說：「這胡言亂語的要說甚麼？」有的說：「他似乎是傳說外邦鬼神的。」這話是因保羅傳講耶穌與復活的道。

19 他們就把他帶到亞略·巴古，說：「你所講的這新道，我們也可以知道嗎？

20 因為你有些奇怪的事傳到我們耳中，我們願意知道這些事是甚麼意思。」（

21 雅典人和住在那裏的客人都不顧別的事，只將新聞說說聽聽。）

22 保羅站在亞略·巴古當中，說：「眾位雅典人哪，我看你們凡事很敬畏鬼神。

23 我遊行的時候，觀看你們所敬拜的，遇見一座壇，上面寫著『未識之神』。你們所不認識而敬拜的，我現在告訴你們。

24 **創造宇宙和其中萬物的神**，既是天地的主，就不住人手所造的殿，

25 也不用人手服事，好像缺少甚麼；自己倒將**生命、氣息、萬物，賜給萬人**。

26 他從一本（註：本：有古卷是血脈）**造出萬族的人**，住在全地上，並且預先定準他們的年限和所住的疆界，

27 **要叫他們尋求神**，或者可以揣摩而得，**其實他離我們各人不遠**；

28 **我們生活、動作、存留，都在乎他**。就如你們作詩的，有人說：『我們也是他所生的。

29 **我們既是神所生的**，就不當以為神的神性像人用手藝、心思所雕刻的金、銀、石。

30 世人蒙昧無知的時候，神並不監察，如今卻吩咐**各處的人都要悔改**。

31 因為他已經定了日子，要藉著他所設立的人**按公義審判天下**，並且叫他從死裏復活，給萬人作可信的憑據。」

32 眾人聽見從死裏復活的話，就有譏誚他的；又有人說：「我們再聽你講這個吧！」

33 於是保羅從他們當中出去了。

34 但有幾個人貼近他，信了主，其中有亞略·巴古的官丟尼修，並一個婦人，名叫大馬哩，還有別人一同信從。

## 約翰一書 4

- 1 親愛的弟兄啊，一切的靈，你們不可都信，總要試驗那些靈是出於神的不是，因為世上有許多假先知已經出來了。
- 2 凡靈認耶穌基督是成了肉身來的，就是出於神的；從此你們可以認出神的靈來。
- 3 凡靈不認耶穌，就不是出於神，這是那敵基督者的靈。你們從前聽見他要來，現在已經在世上了。
- 4 小子們哪，你們是屬神的，並且勝了他們；因為那在你們裏面的，比那在世界上的更大。
- 5 他們是屬世界的，所以論世界的事，世人也聽從他們。
- 6 我們是屬神的，認識神的就聽從我們；不屬神的就不聽從我們。從此我們可以認出真理的靈和謬妄的靈來。
- 7 親愛的弟兄啊，我們應當彼此相愛，因為**愛是從神來的。凡有愛心的，都是由神而生，並且認識神。**
- 8 **沒有愛心的，就不認識神，因為神就是愛。**
- 9 神差他獨生子到世間來，**使我們藉著他得生**，神愛我們的心在此就顯明了。
- 10 不是我們愛神，乃是神愛我們，差**他的兒子為我們的罪作了挽回祭，這就是愛了。**
- 11 親愛的弟兄啊，神既是這樣愛我們，**我們也當彼此相愛。**
- 12 從來沒有人見過神，我們若彼此相愛，神就住在我們裏面，愛他的心在我們裏面得以完全了。
- 13 神將他的靈賜給我們，從此就知道我們是住在他裏面，他也住在我們裏面。
- 14 父差子作世人的救主；這是我們所看見且作見證的。
- 15 凡認耶穌為神兒子的，神就住在他裏面，他也住在神裏面。
- 16 神愛我們的心，我們也知道也信。**神就是愛**；住在愛裏面的，就是住在神裏面，神也住在他裏面。
- 17 這樣，愛在我們裏面得以完全，我們就可以在審判的日子坦然無懼。因為他如何，我們在這世上也如何。
- 18 愛裏沒有懼怕；愛既完全，就把懼怕除去。因為懼怕裏含著刑罰，懼怕的人在愛裏未得完全。
- 19 我們愛，因為神先愛我們。
- 20 人若說「我愛神」，卻恨他的弟兄，就是說謊話的；不愛他所看見的弟兄，就不能愛沒有看見的神（註：有古卷：怎能愛沒有看見的神呢）
- 21 愛神的，也當愛弟兄，這是我們從神所受的命令。

约翰福音 3:16

「神爱世人，甚至将他的独生子赐给他们，叫一切信他的，不致灭亡，反得永生。」

约翰福音 14:6

耶稣说：「我就是道路、真理、生命；若不借着我，没有人能到父那里去。」

约翰福音 6:68-69

西门·彼得回答说：「主啊，你有永生之道，我们还归从谁呢？我们已经信了，又知道你是神的圣者。」

约翰福音 1:12

凡接待他的，就是信他名的人，他就赐他们权柄作神的儿女。」

## 9. 如何成为基督徒？

答：相信接受耶稣作你个人的救主与生命的主，「凡接待他的，就是信他名的人，他就赐他们权柄作神的儿女。」

约翰福音 1:12

**你现在就可以借着祷告接受基督**

(祷告就是和神交谈)

神知道你的心，祂看重你内心的态度，过於你外在的言语，下面的祷告可作参考：

**「神啊！我需要你。我愿意打开心门接受耶稣作我的救主和生命的主。感谢祢赦免我的罪。求祢管理我的一生，使我成为祢所喜悦的人。奉主耶稣的名祷告，阿门。」**

这个祷告是否合乎你的心愿？

如果是，请你现在就作同样的祷告，基督就会照着祂的应许进入你的生命。



## 你现在就可以借着祷告接受基督

(祷告就是和神交谈)

神知道你的心，祂看重你内心的态度，过於你外在的言语，下面的祷告可作参考：

**「神啊！我需要你。我愿意打开心门接受耶稣作我的救主和生命的主。感谢祢赦免我的罪。求祢管理我的一生，使我成为祢所喜悦的人。奉主耶稣的名祷告，阿门。」**

这个祷告是否合乎你的心愿？

如果是，请你现在就作同样的祷告，基督就会照着祂的应许进入你的生命。